



форма подачи воздуха еще никогда не была такой элегантной



БЕЗРАМОЧНЫЕ ДИФФУЗОРЫ
КАТАЛОГ

LINE



Диффузоры серии LINE представляют собой универсальное и элегантное решение для интерьера. Диффузоры могут стать уникальным и ярким элементом декора или, напротив, быть практически невидимыми в интерьере. За счет подбора диффузора подходящего размера можно создать интересный дизайн потолка. Также можно получить иллюзию полного отсутствия диффузора - для этого мы рекомендуем модели серии SLIM. Если же внешний вид важнее функционала, то Вы можете использовать диффузоры LINE в качестве имитации, то есть, расположить их в сплошную непрерывную линию и претворить в реальность смелые дизайнерские идеи. Диффузоры серии LINE - это не просто элементы дизайна, но и практичные технологические решения, в которых впервые на мировом рынке была предусмотрена возможность покраски в один цвет с монтажной поверхностью при полном визуальном отсутствии рамки. Кроме того, даже стандартные модели серии LINE могут быть адаптированы под Ваши потребности:

·Количество щелей: 1, 2 или 3.

·Стандартная длина диффузоров серии LINE: 625мм; 1000мм; 1250мм.

·Стандартная ширина щелей диффузора: 12 или 18мм.

Даже стандартные модели диффузоров могут гибко подстраиваться под Ваши задачи. Их можно расположить в сплошную линию, при этом стыки секций не будут заметны. Следует отметить, что такие решения не требуют уменьшения высоты потолка. Вы можете заказать диффузоры стандартного размера, заполнив соответствующую форму. Если проект подразумевает нестандартные решения или требуются диффузоры серии LINE с индивидуальными размерами, то мы также сможем Вам помочь. При заполнении формы укажите, что заказ будет индивидуальным. Наши консультанты свяжутся с Вами для согласования деталей заказа. Мы предлагаем подробно ознакомиться с технической информацией по диффузорам серии LINE, доступной в нашем каталоге. Для того, чтобы понять, насколько легко осуществлять монтаж диффузоров LINE, Вы можете просмотреть соответствующее видео. Ventmann - элегантная форма подачи воздуха.

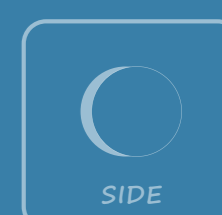
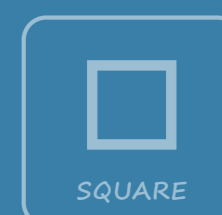
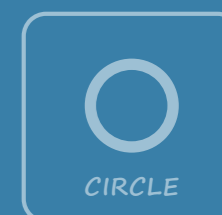

Видео-инструкция
по монтажу
 YouTube



Официальный дистрибьютор:
ООО «Энергоэффективные системы вентиляции»

☎ 8 (800) 500 23 96 Россия (бесплатно)
☎ +7 (499) 110 97 53 Москва и МО
☎ +7 (812) 407 39 79 Санкт-Петербург
✉ info@esv.company
🌐 esv.company
🌐 ventmann.pro

LINE 1/12

ЩЕЛЕВОЙ ДИФFUЗОР

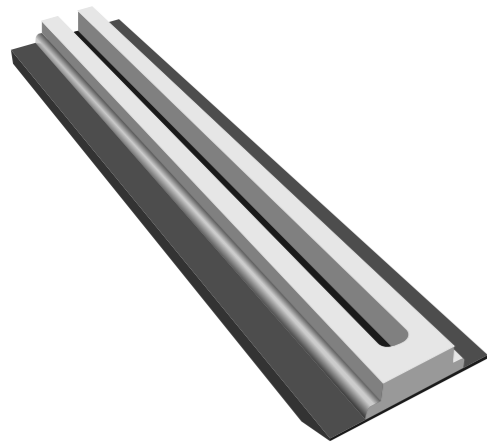

1
КОЛИЧЕСТВО ЩЕЛЕЙ

12 мм
ШИРИНА ЩЕЛИ

2.5 кг
ВЕС ЩЕЛЕВОГО ДИФFUЗОРА ДЛИНОЙ 1 М
БЕЗ УПАКОВКИ (НЕТТО)

625 / 1000 / 1250
СТАНДАРТНАЯ ДЛИНА ЩЕЛИ (мм)

Стальной лист с перфорацией.
Распределяет приточный воздух через
диффузор.

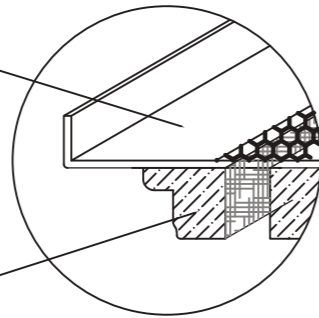

Элемент, состоящий из гипсовой смеси.
Отшлифован, зашпаклеван, окрашен. Совместим
со всеми технологическими операциями,
связанными с финишной отделкой.

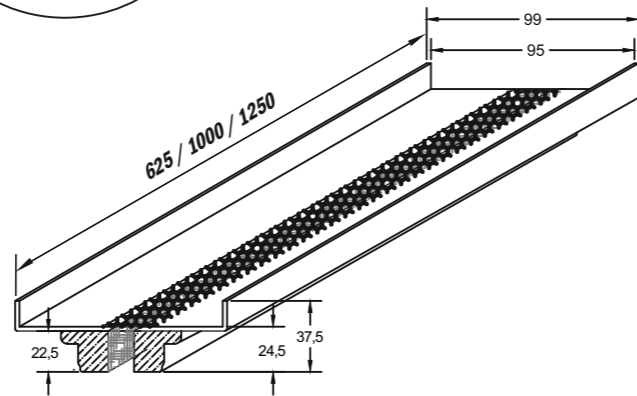
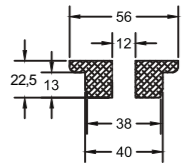

У диффузора модели Slim ширина щели меньше на треть, что визуально почти незаметно и не влияет на характеристики. Отличное решение для интеграции диффузора в ограниченное пространство.

ВОСПРИЯТИЕ ПОТОКА ВОЗДУХА $L_{0,2}(м)$ - РАССТОЯНИЕ

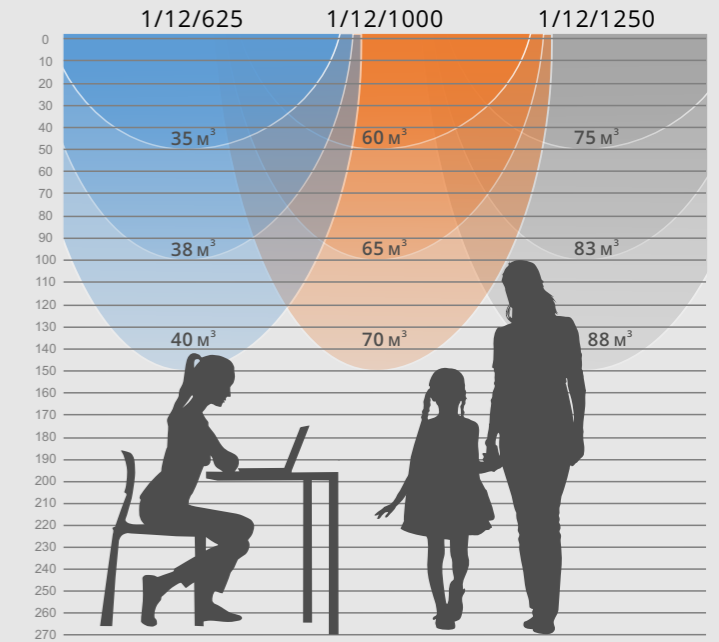

Восприятие потока воздуха при использовании диффузора модели Line, размещенного на высоте 2,70 м.

ПОРОГОВОЕ ЗНАЧЕНИЕ ВОСПРИЯТИЯ ПОТОКА ВОЗДУХА

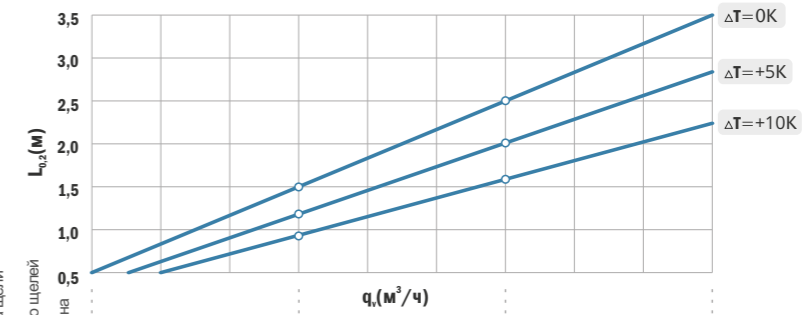

Код Заказа:

Длина щели Кол-во щелей Ширина щели	35	40	45	50
LINE 625 1 12	35	40	45	50
LINE 1000 1 12	60	70	80	90
LINE 1250 1 12	75	88	102	115
LINE 625 1 18	35	40	45	70
LINE 1000 1 18	60	77	94	110
LINE 1250 1 18	75	97	118	140

Уровень шума и давления воздуха, расстояние 1 м

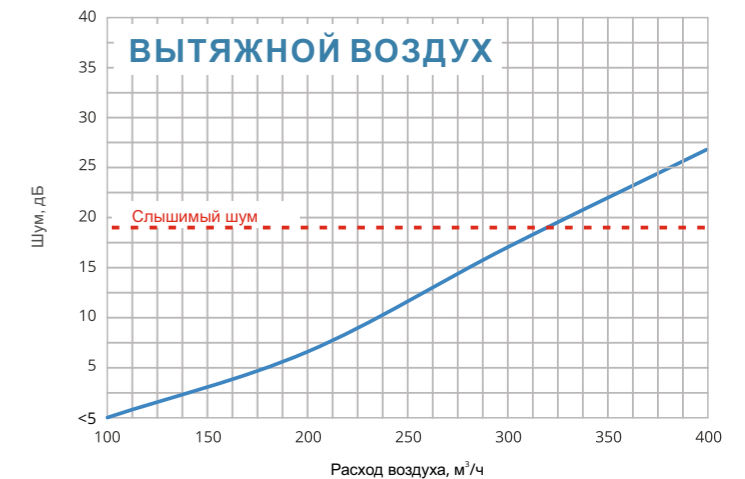
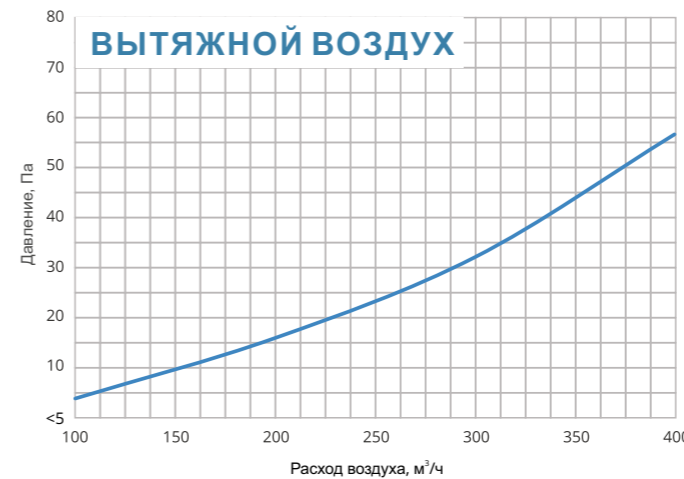
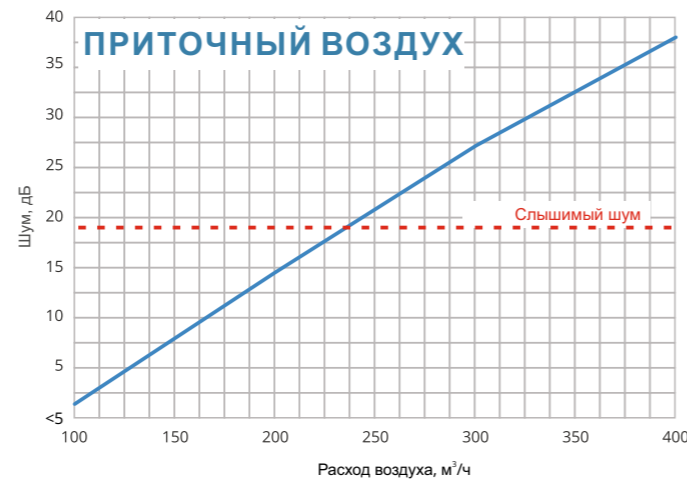
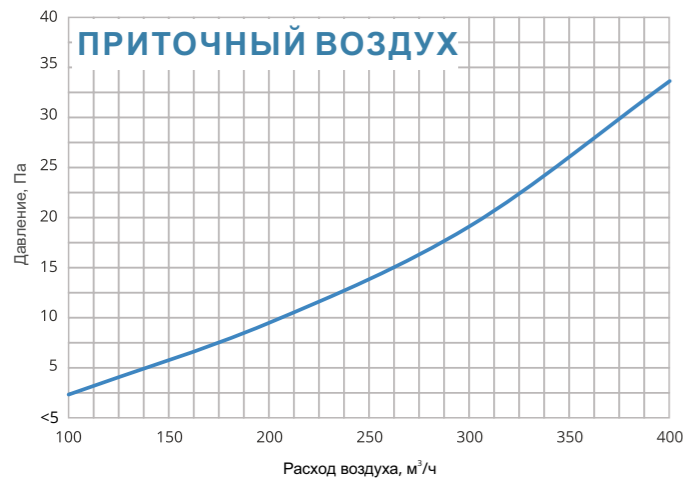

LINE 1/18

ЩЕЛЕВОЙ ДИФFUЗОР

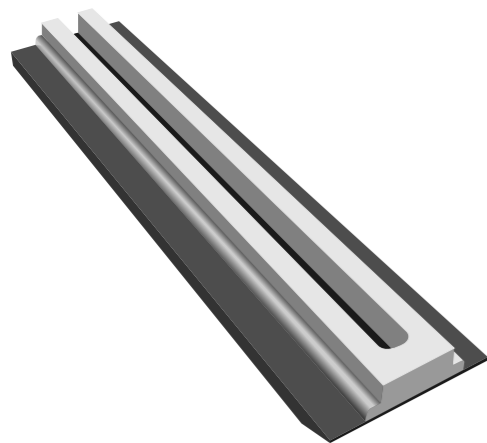

Стальной лист с перфорацией. Распределяет приточный воздух через диффузор.

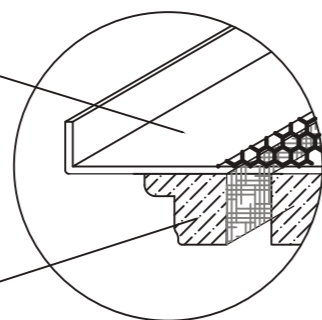

Элемент, состоящий из гипсовой смеси. Отшлифован, зашпаклеван, окрашен. Совместим со всеми технологическими операциями, связанными с финишной отделкой.

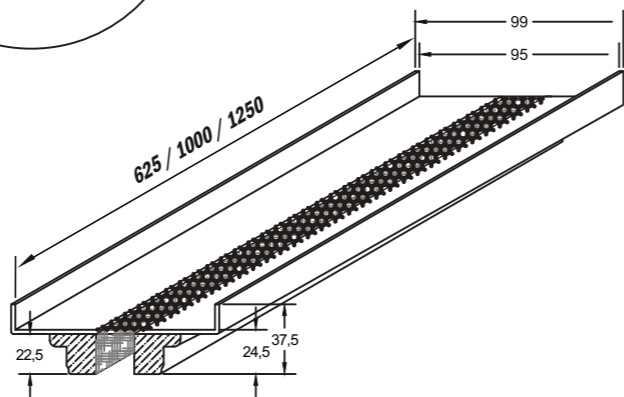
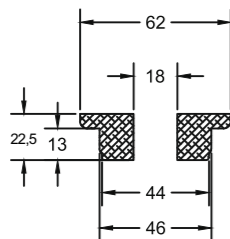

1
КОЛИЧЕСТВО ЩЕЛЕЙ

18 мм
ШИРИНА ЩЕЛИ

2.5 кг
ВЕС ЩЕЛЕВОГО ДИФFUЗОРА ДЛИНОЙ 1 М
БЕЗ УПАКОВКИ (НЕТТО)

625 / 1000 / 1250
СТАНДАРТНАЯ ДЛИНА ЩЕЛИ (мм)

Однощелевой диффузор придает интерьеру ощущение легкости и помогает идеально вписать вентиляционную систему в помещение, придавая ей элегантность и уникальность.

ВОСПРИЯТИЕ ПОТОКА ВОЗДУХА $L_{0,2}(м)$ - РАССТОЯНИЕ

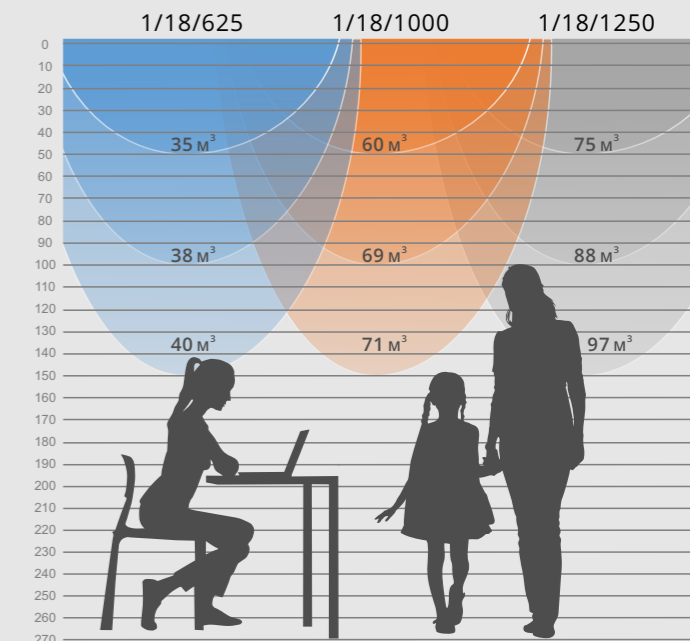

Восприятие потока воздуха при использовании диффузора модели Line, размещенного на высоте 2,70 м.

ПОРОГОВОЕ ЗНАЧЕНИЕ ВОСПРИЯТИЯ ПОТОКА ВОЗДУХА

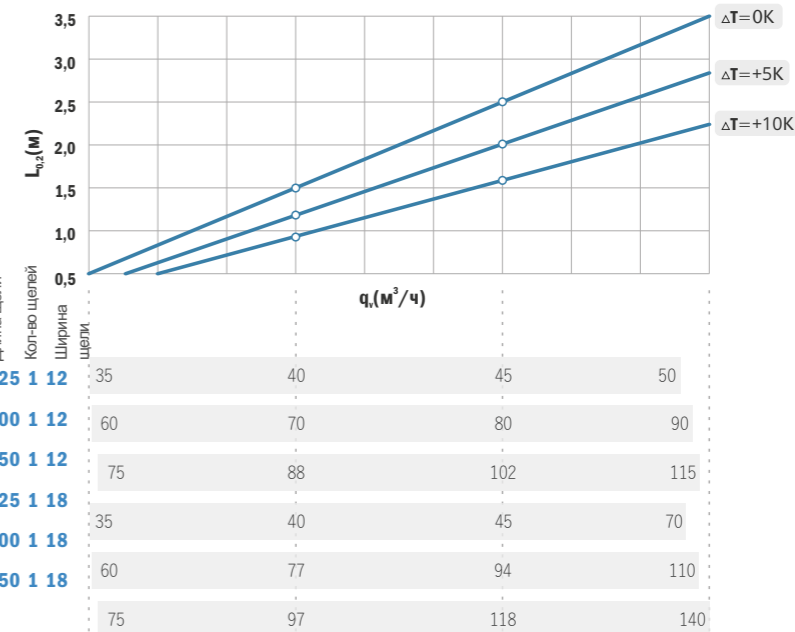

Уровень шума и давления воздуха, расстояние 1 м

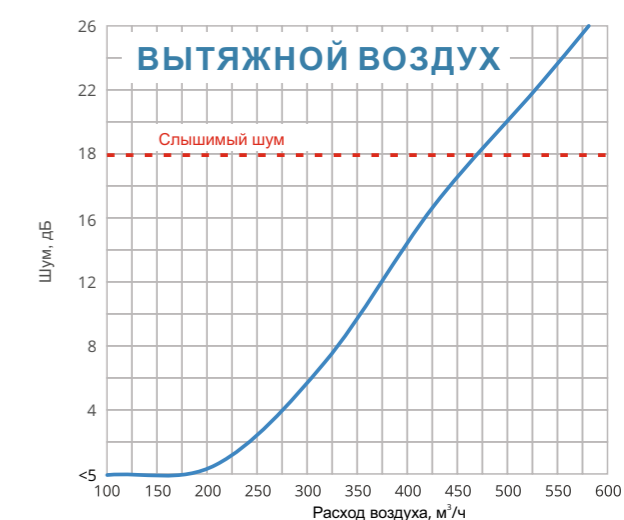
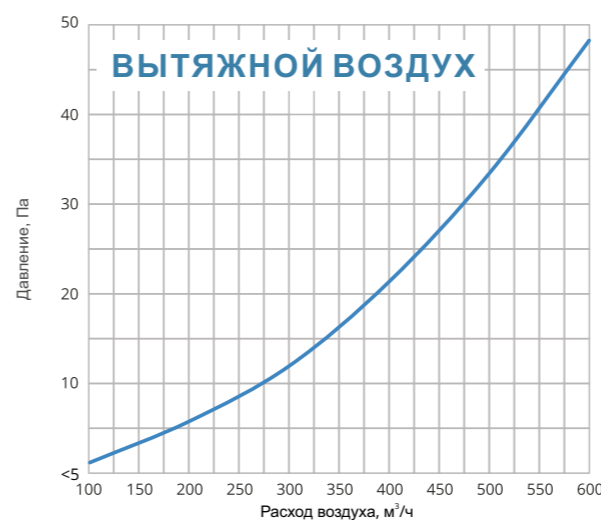
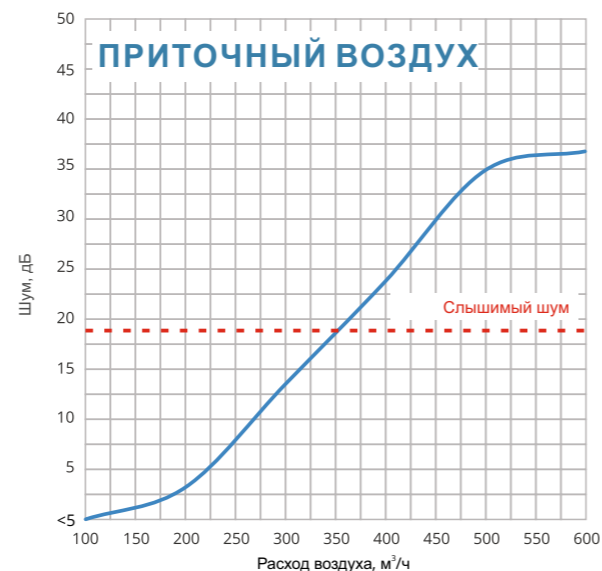
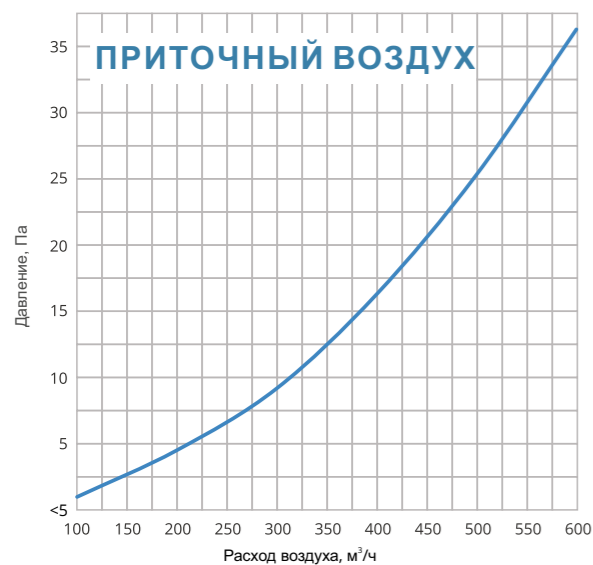

LINE 2/12

ЩЕЛЕВОЙ ДИФFUЗОР

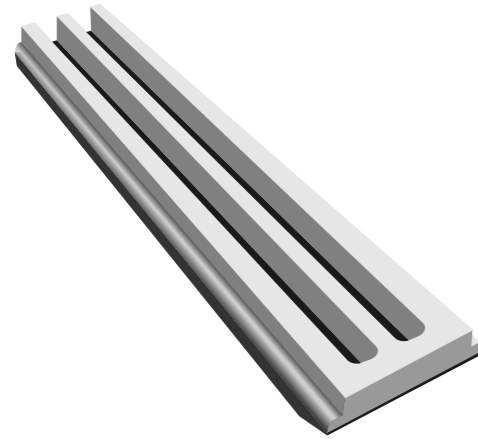

Стальной лист с перфорацией. Распределяет приточный воздух через диффузор.

2
КОЛИЧЕСТВО ЩЕЛЕЙ

12 мм
ШИРИНА ЩЕЛИ

2.735 кг
ВЕС ЩЕЛЕВОГО ДИФFUЗОРА ДЛИНОЙ 1 м
БЕЗ УПАКОВКИ (НЕТТО)

625 / 1000 / 1250
СТАНДАРТНАЯ ДЛИНА ЩЕЛИ (мм)

Элемент, состоящий из гипсовой смеси. Отшлифован, зашпаклеван, окрашен. Совместим со всеми технологическими операциями, связанными с финишной отделкой.

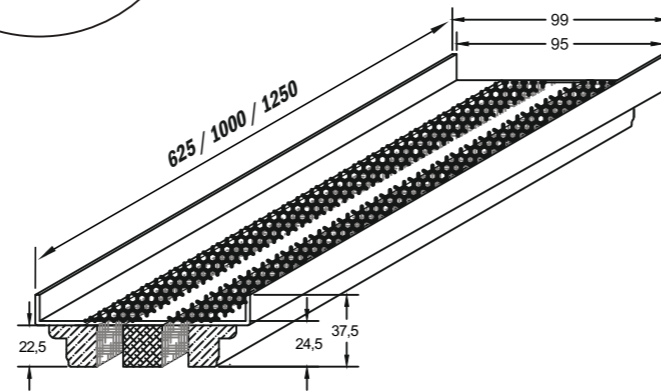
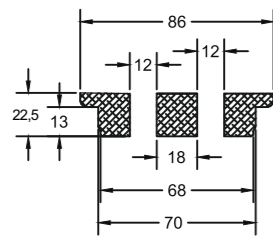
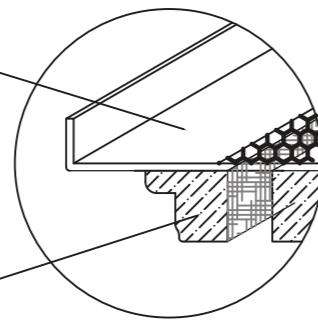

Щели диффузоров серии Slim уже на 30%, благодаря чему их сложнее заметить в интерьере, однако, это никак не влияет на их функциональные и аэродинамические свойства. Диффузоры этой серии хорошо подходят как для настенного, так и для потолочного монтажа.

ВОСПРИЯТИЕ ПОТОКА ВОЗДУХА $L_{0,2}(м)$ - РАССТОЯНИЕ

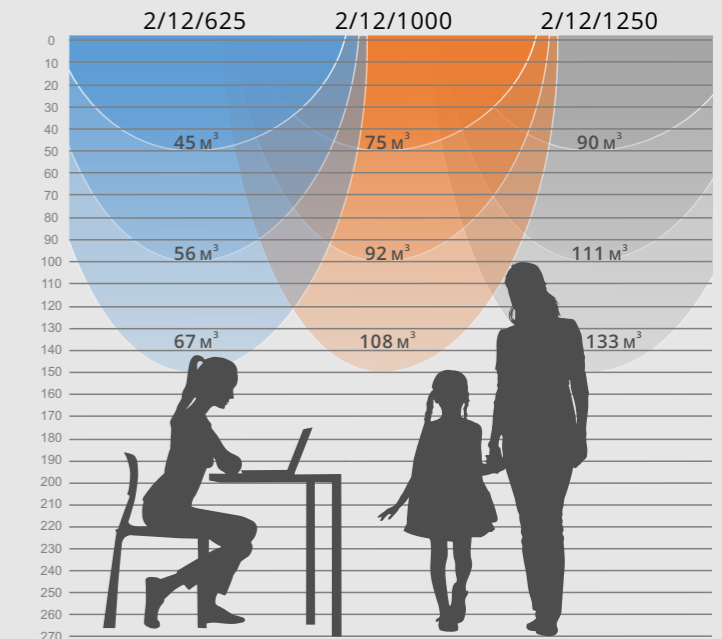

Восприятие потока воздуха при использовании диффузора модели Line, размещенного на высоте 2,70 м.

ПОРОГОВОЕ ЗНАЧЕНИЕ ВОСПРИЯТИЯ ПОТОКА ВОЗДУХА

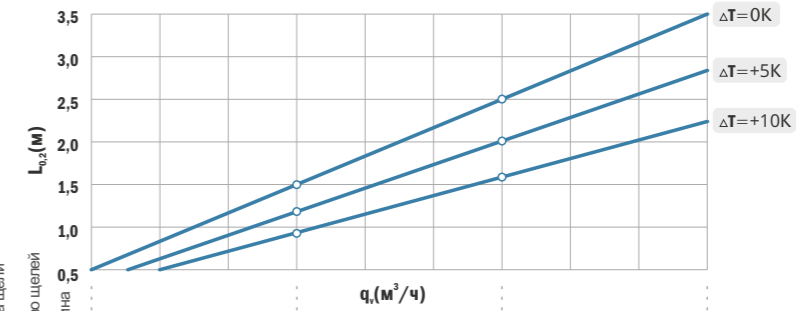

Код Заказа:

Длина щели	Кол-во щелей	Ширина щели	$L_{0,2}(м)$
LINE 625 2 12	45	67	88
LINE 1000 2 12	75	108	142
LINE 1250 2 12	90	133	177
LINE 625 2 18	45	75	105
LINE 1000 2 18	75	120	165
LINE 1250 2 18	90	148	206

Уровень шума и давления воздуха, расстояние 1 м

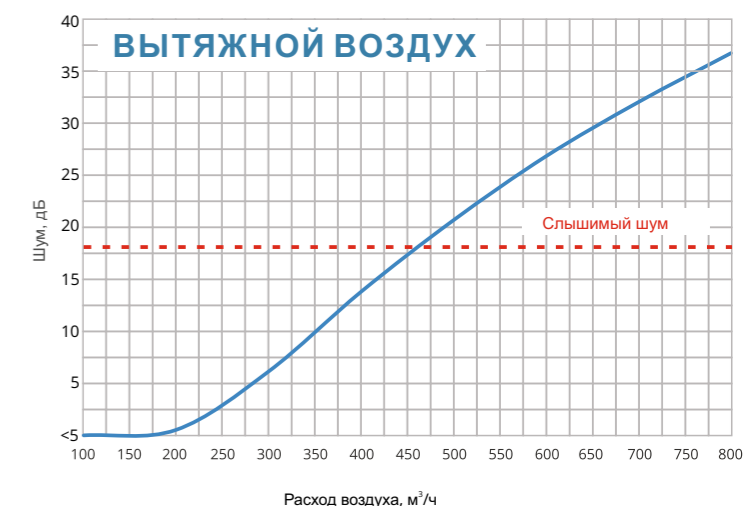
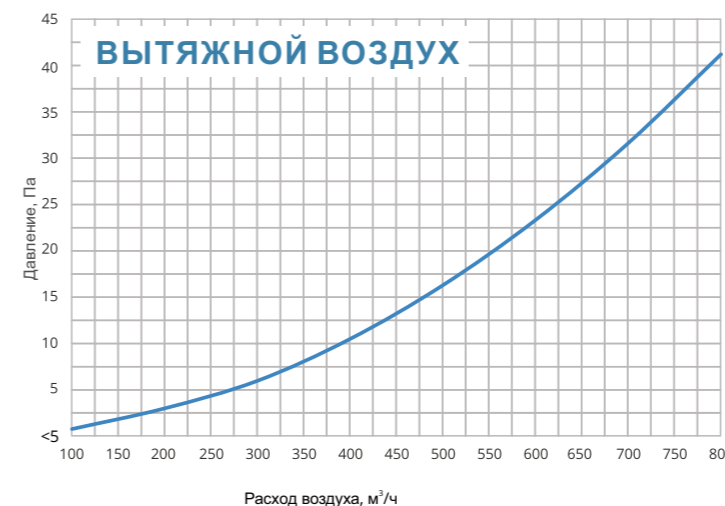
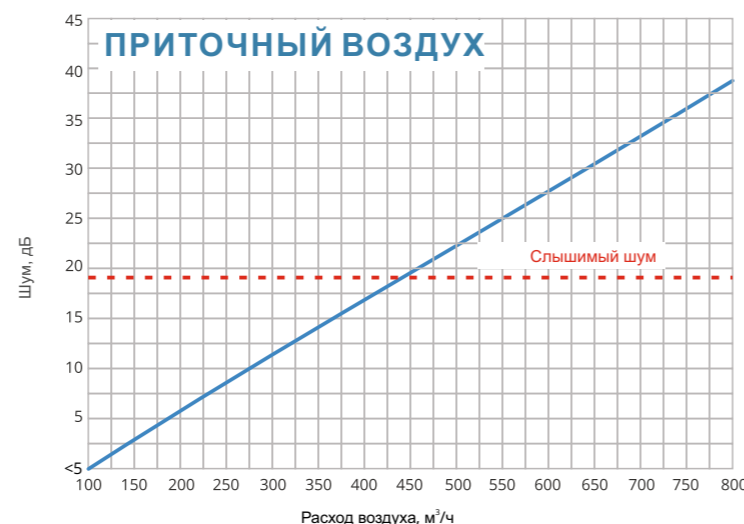
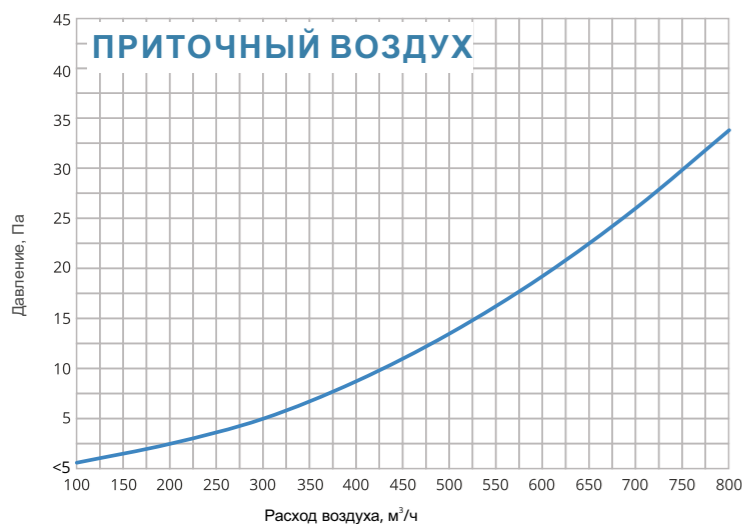

LINE 2/18

ЩЕЛЕВОЙ ДИФFUЗОР

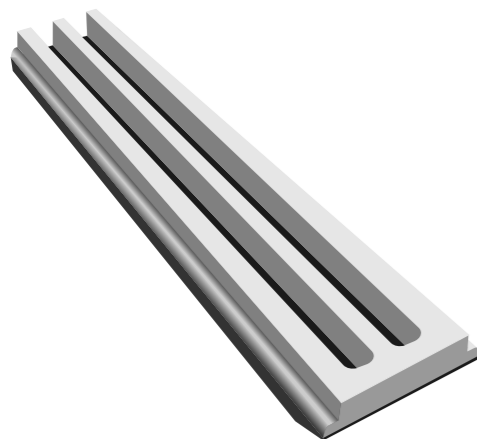

Стальной лист с перфорацией. Распределяет приточный воздух через диффузор.

2
КОЛИЧЕСТВО ЩЕЛЕЙ

18 мм
ШИРИНА ЩЕЛИ

2.735 кг
ВЕС ЩЕЛЕВОГО ДИФFUЗОРА ДЛИНОЙ 1 М
БЕЗ УПАКОВКИ (НЕТТО)

625 / 1000 / 1250
СТАНДАРТНАЯ ДЛИНА ЩЕЛИ (ММ)

Элемент, состоящий из гипсовой смеси. Отшлифован, зашпаклеван, окрашен. Совместим со всеми технологическими операциями, связанными с финишной отделкой.

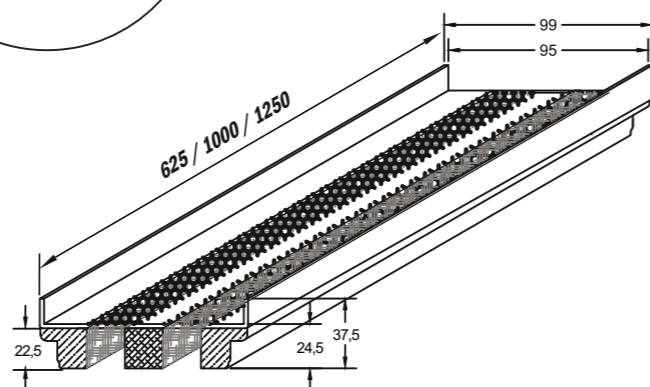
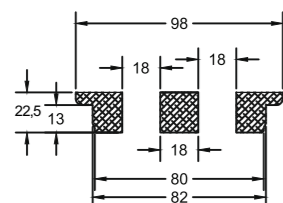
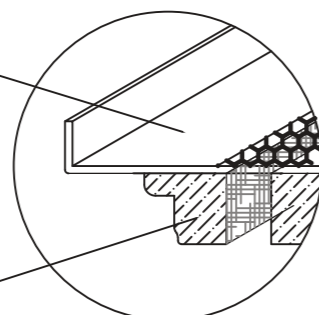

Двухщелевой диффузор хорошо подходит как для настенного, так и для потолочного монтажа и может использоваться в помещениях с разной площадью. Устанавливается в систему приточной или вытяжной вентиляции.

ВОСПРИЯТИЕ ПОТОКА ВОЗДУХА $L_{0,2}(м)$ - РАССТОЯНИЕ

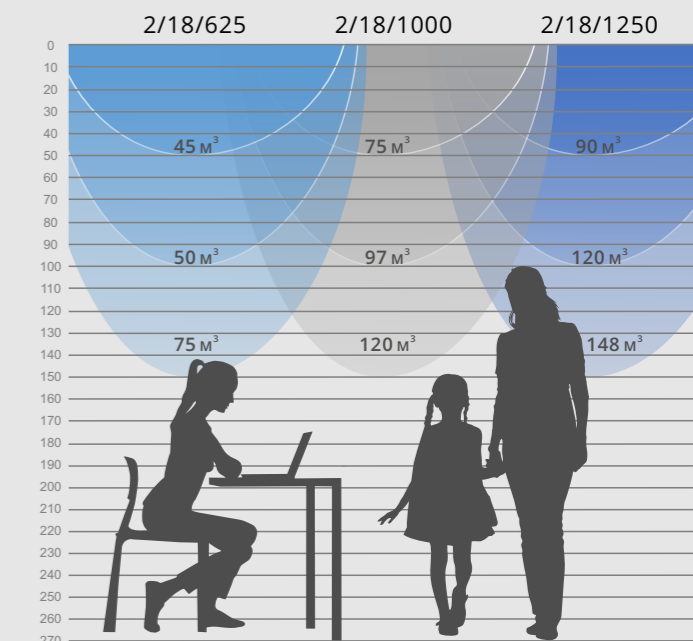

Восприятие потока воздуха при использовании диффузора модели Line, размещенного на высоте 2,70 м.

ПОРОГОВОЕ ЗНАЧЕНИЕ ВОСПРИЯТИЯ ПОТОКА ВОЗДУХА

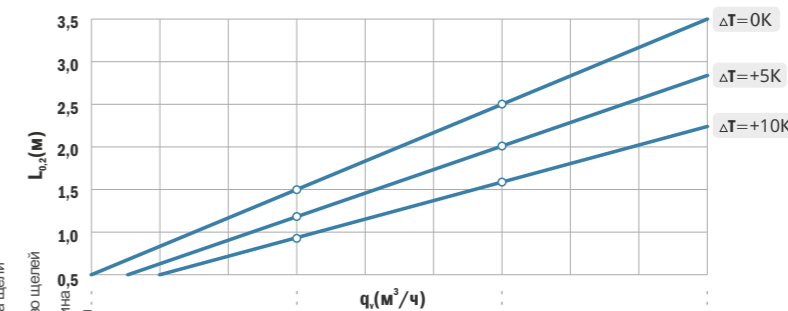

Код Заказа:

Длина щели	Кол-во щелей	Ширина щели	$L_{0,2}(м)$
LINE 625	2	12	45
LINE 1000	2	12	75
LINE 1250	2	12	90
LINE 625	2	18	45
LINE 1000	2	18	75
LINE 1250	2	18	90

Уровень шума и давления воздуха, расстояние 1 м

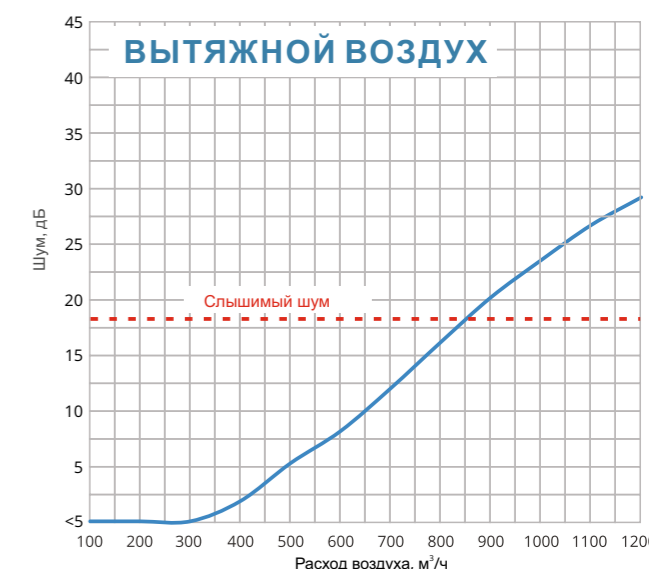
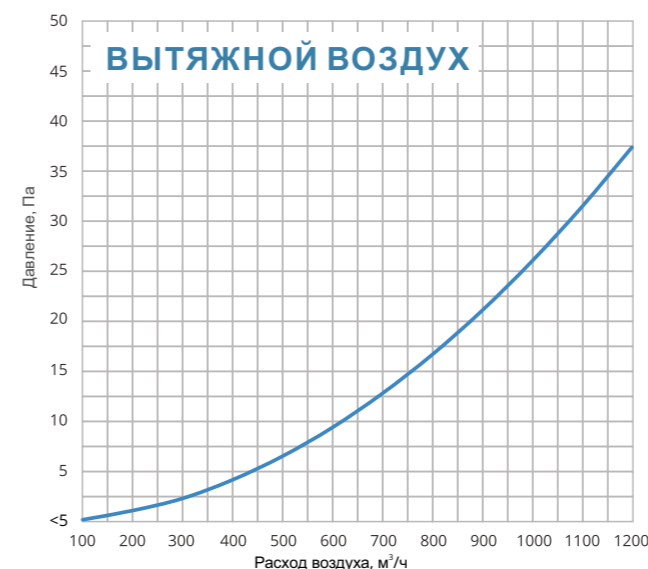
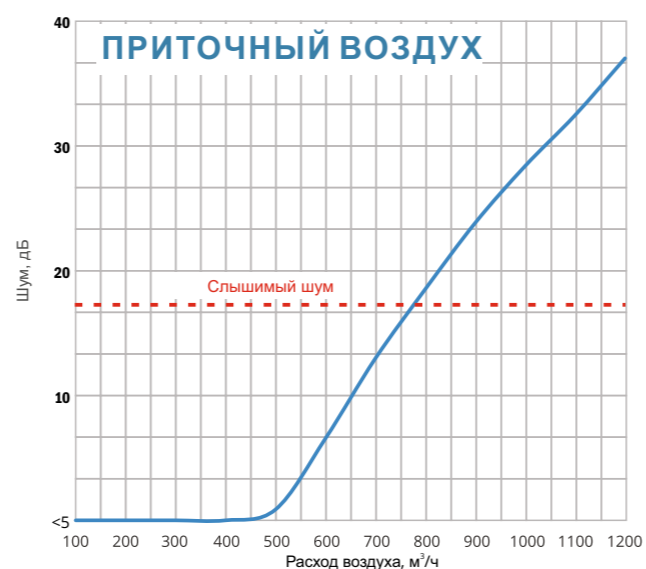
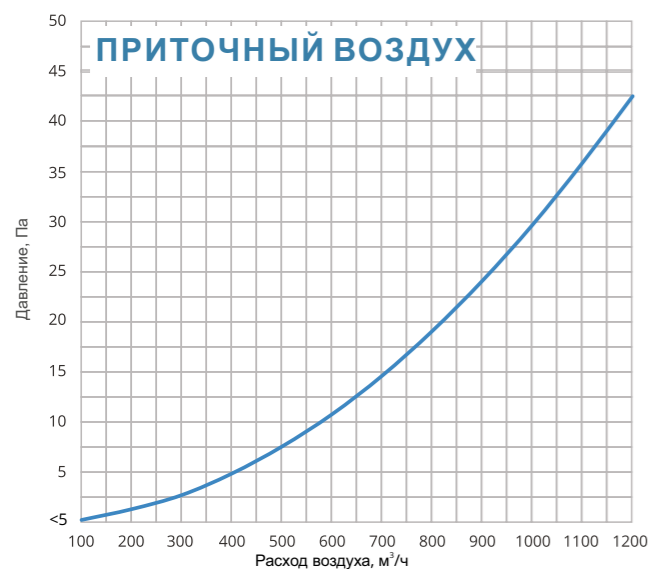

СТАНДАРТНЫЕ АКУСТИЧЕСКИЕ КОРОБА GOOD TO GO

СОВМЕСТИМЫ С ДИФFUЗОРАМИ СЕРИИ LINE: 1/12, 1/18, 2/12, 2,18
 Возможно изготовление коробов с индивидуальными размерами.
 Форма заказа прилагается в конце каталога.

Код Заказа
GTG 75 625

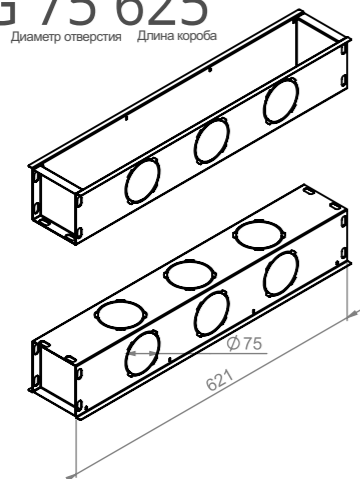

Код Заказа
GTG 75 1000

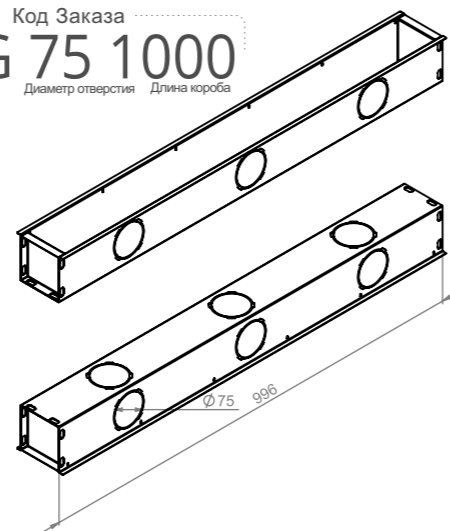

Код Заказа
GTG 75 1250

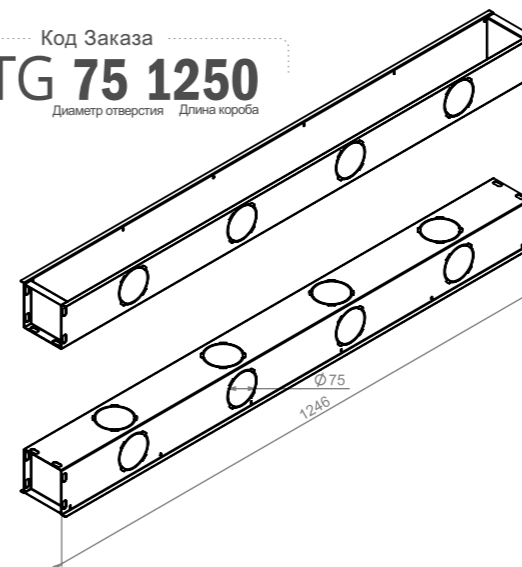

Код Заказа
GTG 75

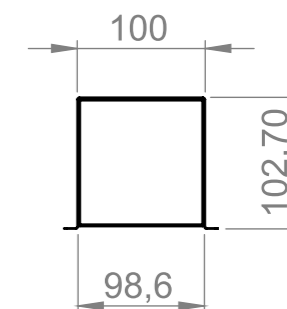

Код Заказа
GTG 125 625

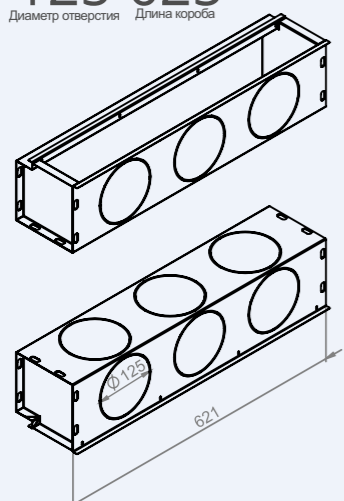

Код Заказа
GTG 125 1000

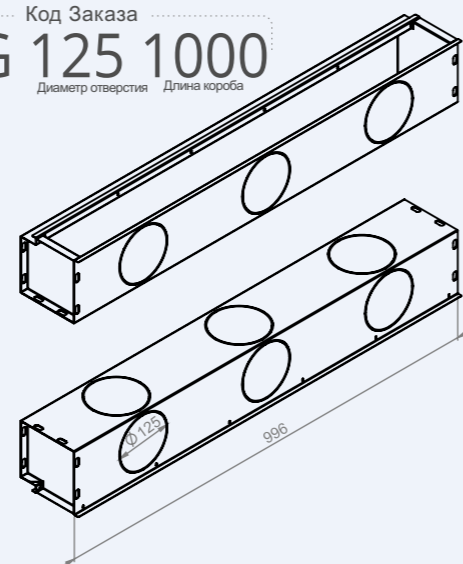

Код Заказа
GTG 125 1250

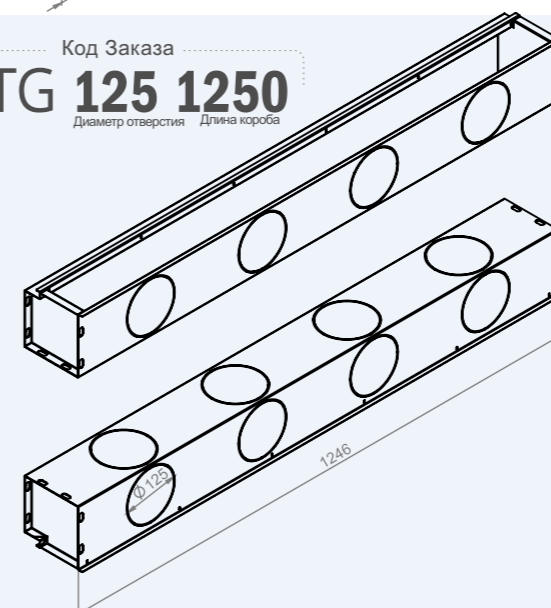

Код Заказа
GTG 125

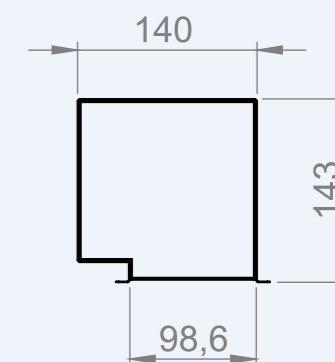

Код Заказа
GTG 160 625

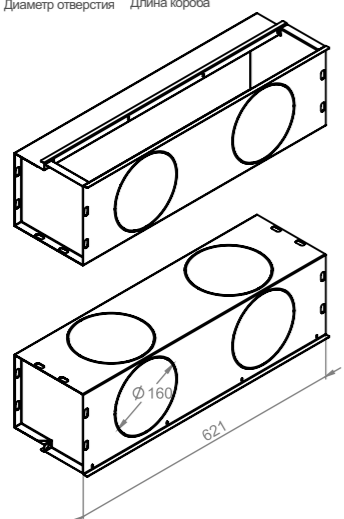

Код Заказа
GTG 160 1000

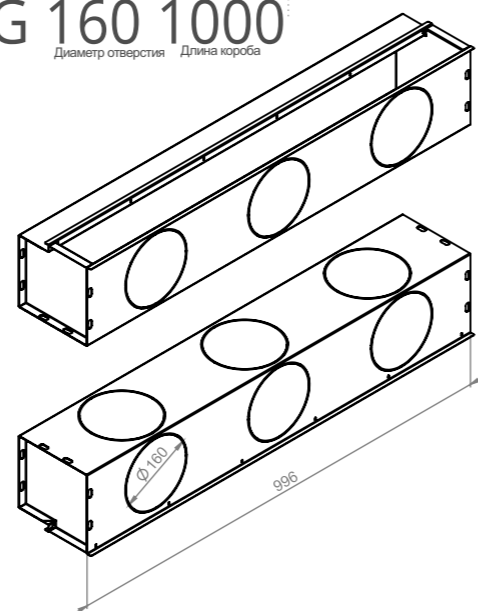

Код Заказа
GTG 160 1250

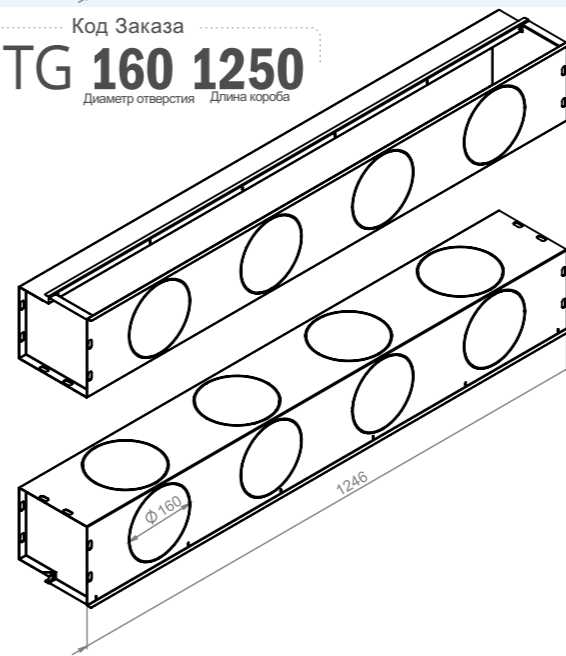

Код Заказа
GTG 160

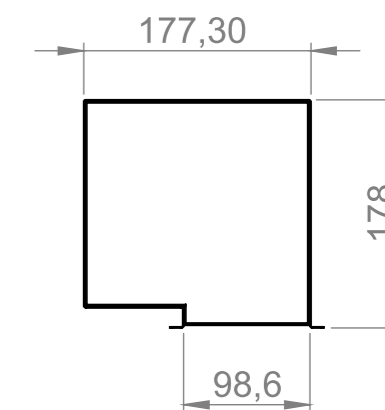

LINE 3/12

ЩЕЛЕВОЙ ДИФFUЗОР

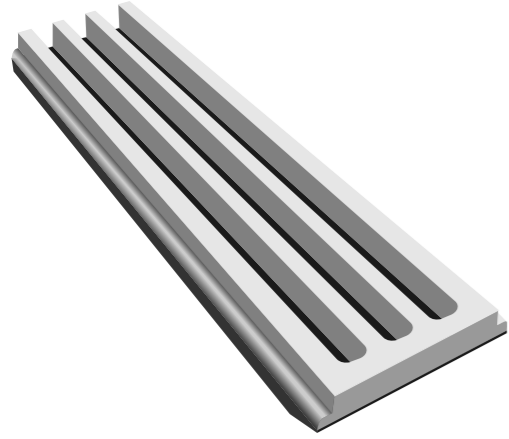

Стальной лист с перфорацией.
Распределяет приточный воздух через диффузор.

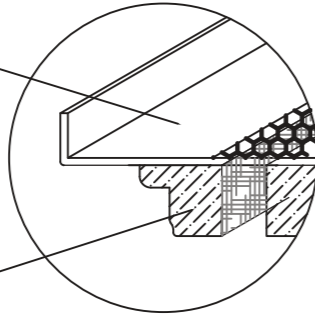

Элемент, состоящий из гипсовой смеси.
Отшлифован, зашпаклеван, окрашен. Совместим со всеми технологическими операциями, связанными с финишной отделкой.

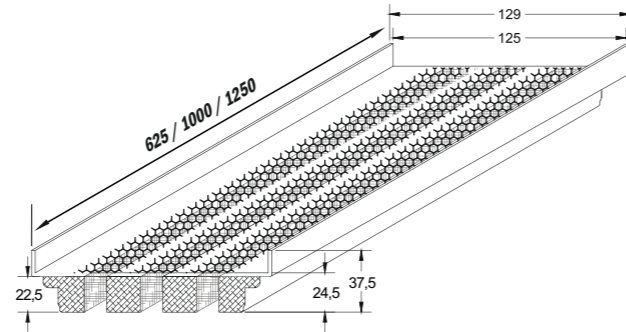
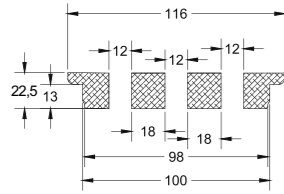

3
КОЛИЧЕСТВО ЩЕЛЕЙ

12 мм
ШИРИНА ЩЕЛИ

4.085 кг
ВЕС ЩЕЛЕВОГО ДИФFUЗОРА ДЛИНОЙ 1 м
БЕЗ УПАКОВКИ (НЕТТО)

625 / 1000 / 1250
СТАНДАРТНАЯ ДЛИНА ЩЕЛИ (мм)

Серия Slim обладает легким и элегантным дизайном. Диффузоры этой серии позволяют решать сложные технические задачи без какого-либо воздействия на интерьер помещения или комфорт находящихся в нем людей.

ВОСПРИЯТИЕ ПОТОКА ВОЗДУХА $L_{0,2}(м)$ - РАССТОЯНИЕ

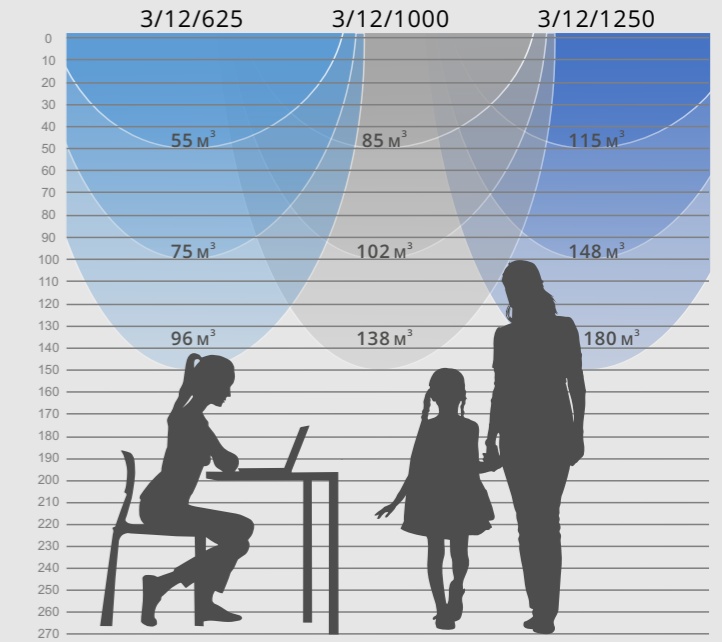

Восприятие потока воздуха при использовании диффузора модели Line, размещенного на высоте 2,70 м.

ПОРОГОВОЕ ЗНАЧЕНИЕ ВОСПРИЯТИЯ ПОТОКА ВОЗДУХА

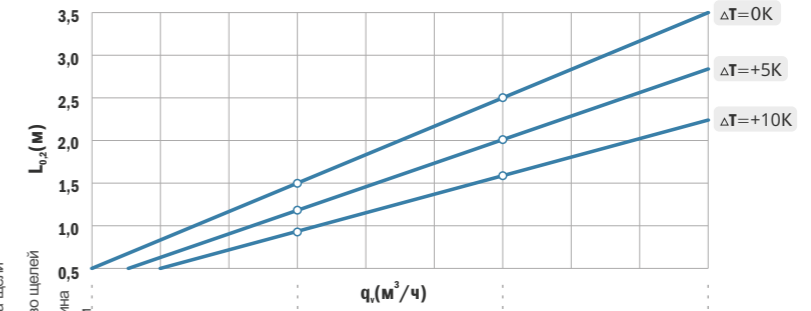

Код Заказа:

Длина щели	Кол-во щелей	Ширина щели	q (m³/h) 1	q (m³/h) 2	q (m³/h) 3	q (m³/h) 4
LINE 625	3	12	55	96	137	180
LINE 1000	3	12	85	138	191	245
LINE 1250	3	12	115	180	245	310
LINE 625	3	18	55	111	167	225
LINE 1000	3	18	85	158	231	305
LINE 1250	3	18	115	205	295	385

Уровень шума и давления воздуха, расстояние 1 м

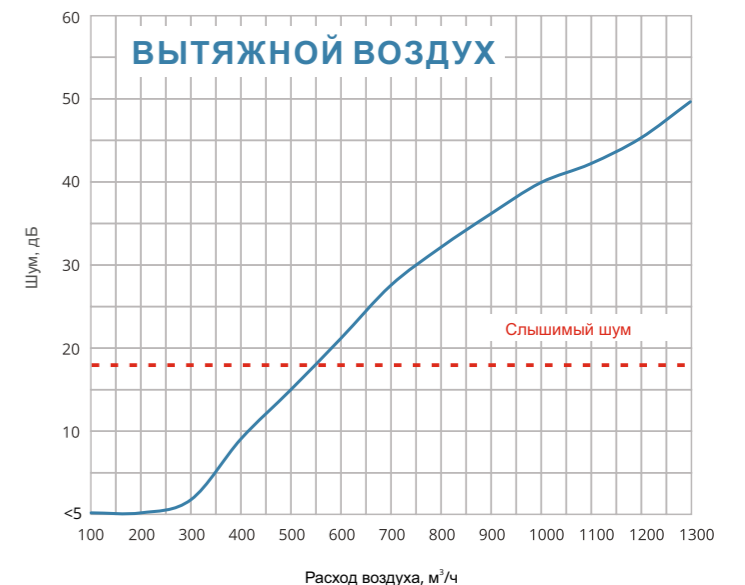
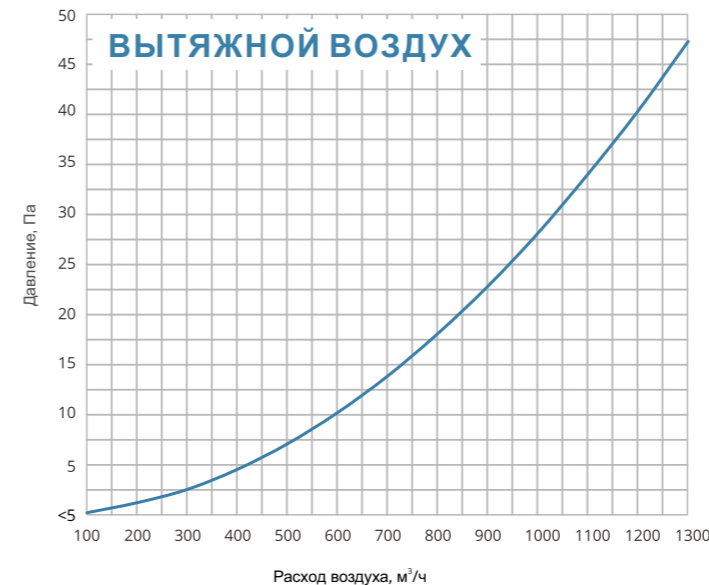
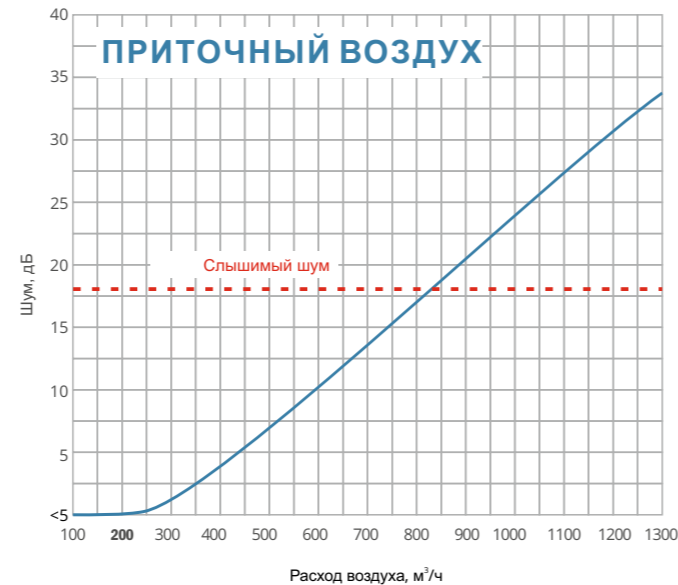
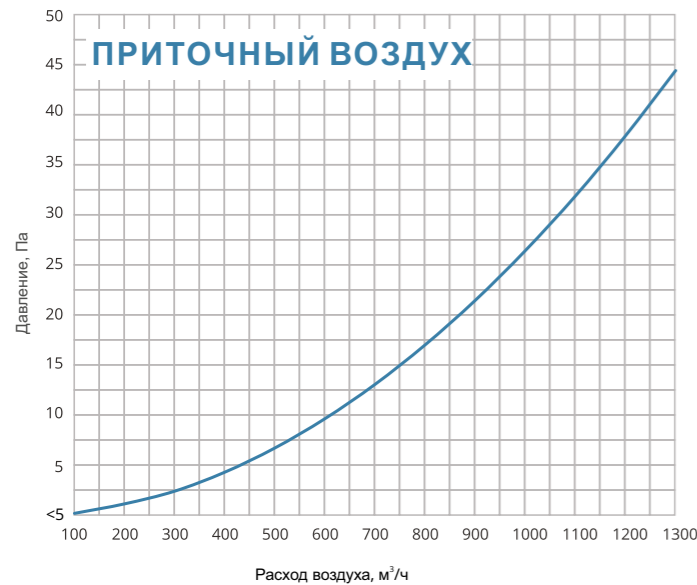

LINE 3/18

ЩЕЛЕВОЙ ДИФFUЗОР

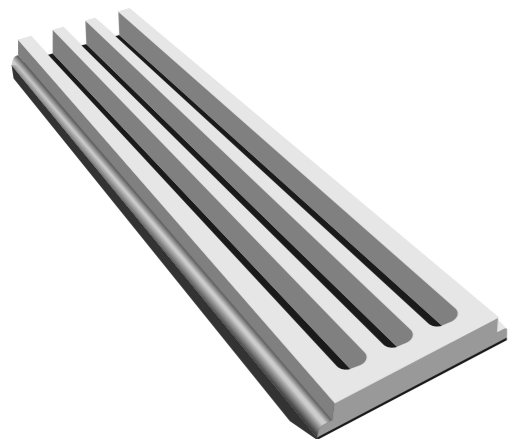

Стальной лист с перфорацией. Распределяет приточный воздух через диффузор.

3
КОЛИЧЕСТВО ЩЕЛЕЙ

18 мм
ШИРИНА ЩЕЛИ

4.085 кг
ВЕС ЩЕЛЕВОГО ДИФFUЗОРА ДЛИНОЙ 1 М
БЕЗ УПАКОВКИ (НЕТТО)

625 / 1000 / 1250
СТАНДАРТНАЯ ДЛИНА ЩЕЛИ (мм)

Элемент, состоящий из гипсовой смеси. Отшлифован, зашпаклеван, окрашен. Совместим со всеми технологическими операциями, связанными с финишной отделкой.

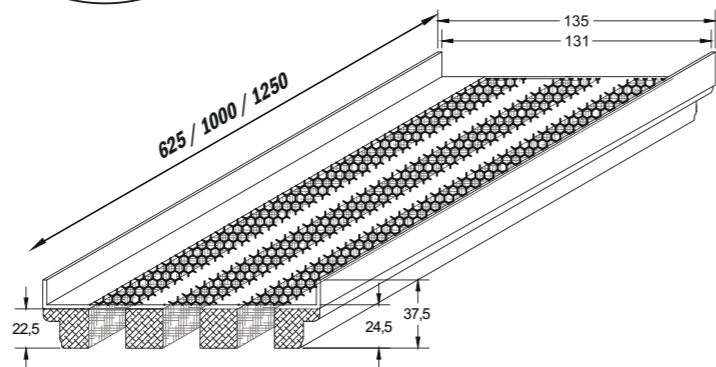
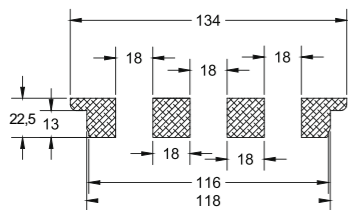
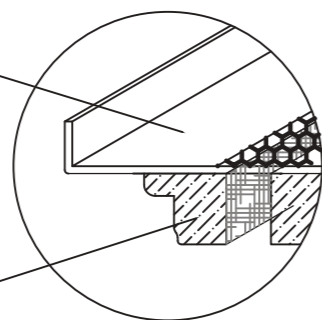

Трехщелевой диффузор обладает высокой эффективностью работы, поскольку пропускает максимальное количество воздуха по сравнению с другими моделями серии Line. Данный диффузор хорошо подходит для помещений, где есть необходимость изменять расходы воздуха.

ВОСПРИЯТИЕ ПОТОКА ВОЗДУХА L_{0,2}(м) - РАССТОЯНИЕ

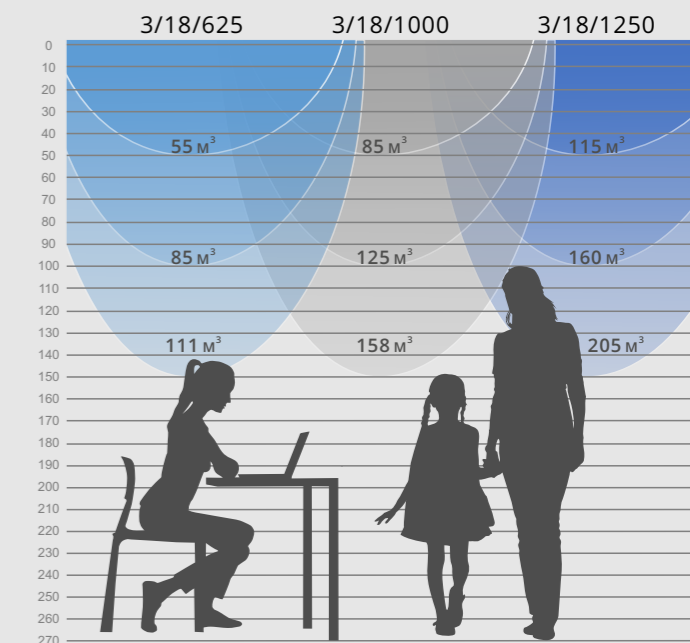

Восприятие потока воздуха при использовании диффузора модели Line, размещенного на высоте 2,70 м.

ПОРОГОВОЕ ЗНАЧЕНИЕ ВОСПРИЯТИЯ ПОТОКА ВОЗДУХА

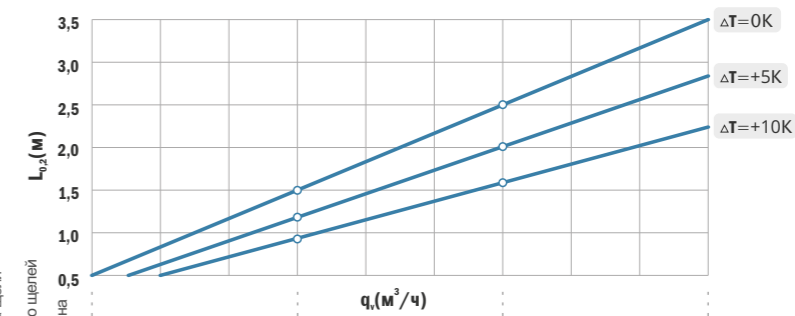

Код Заказа:

Длина щели	Кол-во щелей	Ширина щели	q (m³/h)	L _{0,2} (m)
LINE 625	3	12	55	96
LINE 1000	3	12	85	138
LINE 1250	3	12	115	180
LINE 625	3	18	55	111
LINE 1000	3	18	85	158
LINE 1250	3	18	115	205

Уровень шума и давления воздуха, расстояние 1 м

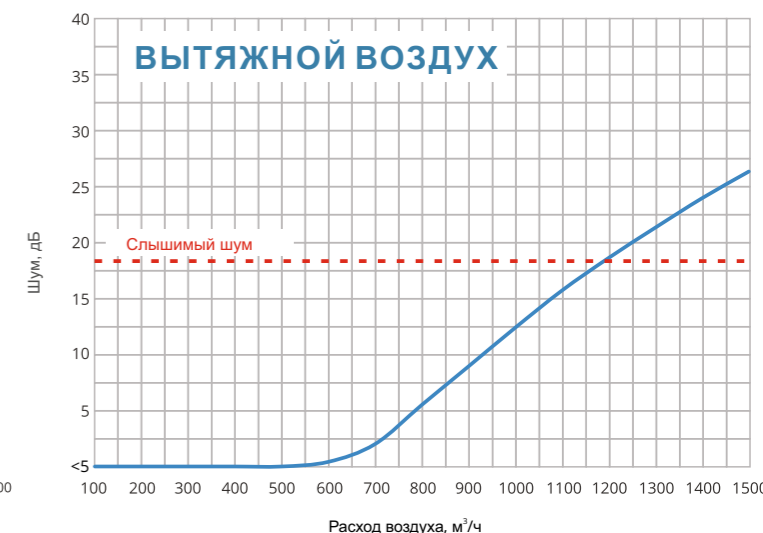
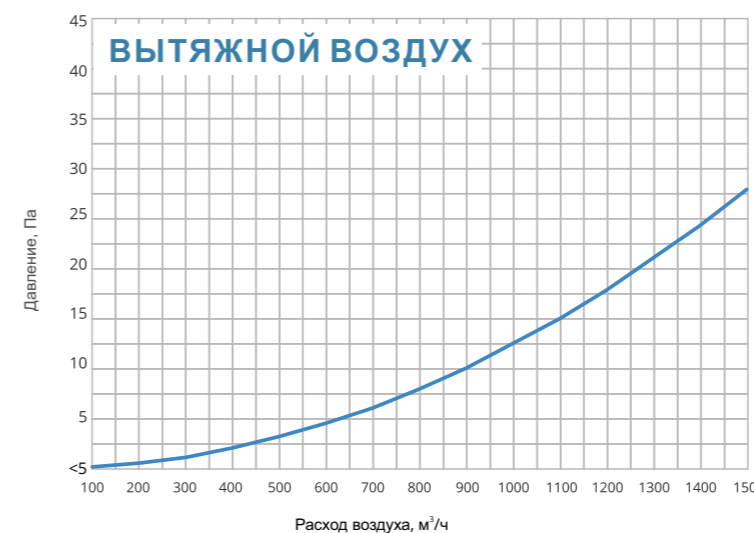
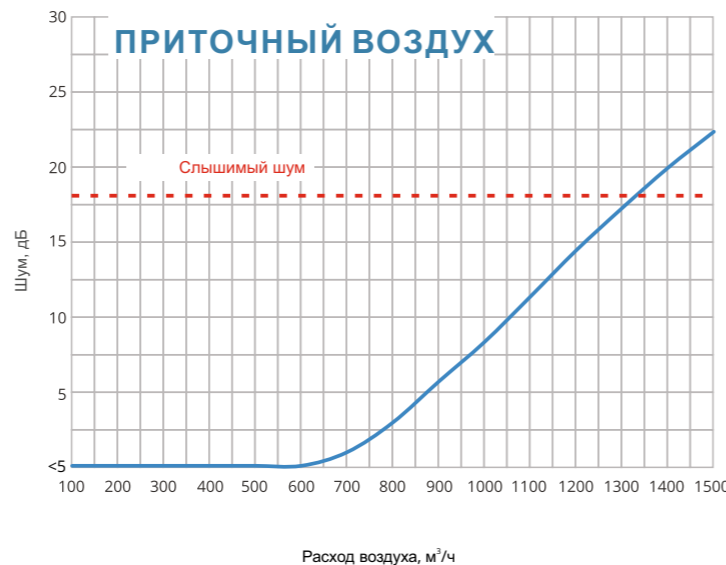
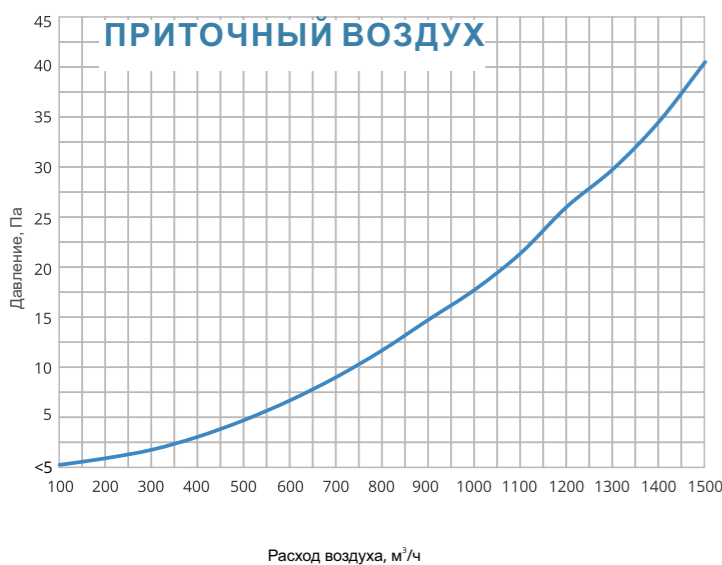

СТАНДАРТНЫЕ АКУСТИЧЕСКИЕ КОРОБА GOOD TO GO

ПОДХОДЯТ ДЛЯ ДИФФУЗОРОВ СЕРИИ LINE: 3/12, 3/18
 Возможно изготовление коробов с индивидуальными размерами.
 Форма заказа прилагается в конце каталога.

Код Заказа:
GTG 3 125 625

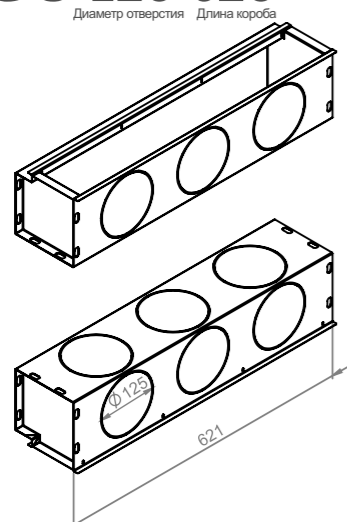

Код Заказа:
GTG 3 125 1000

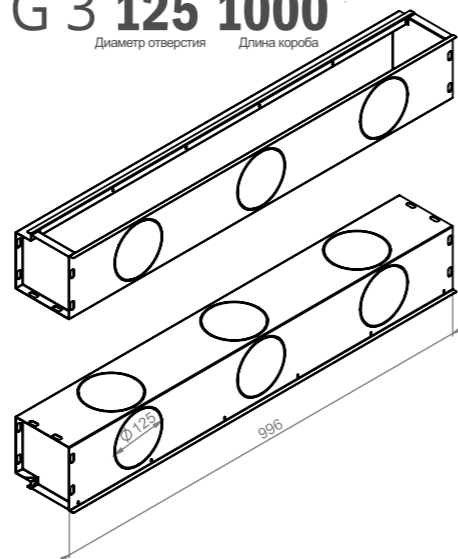

Код Заказа:
GTG 3 125 1250

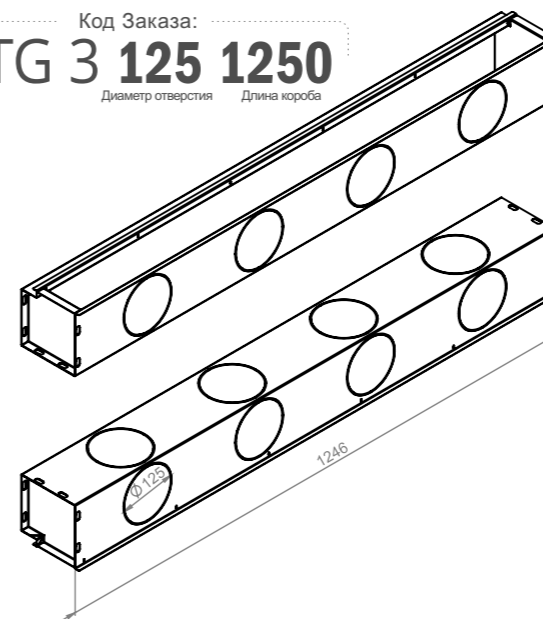

Код Заказа:
GTG 3 125

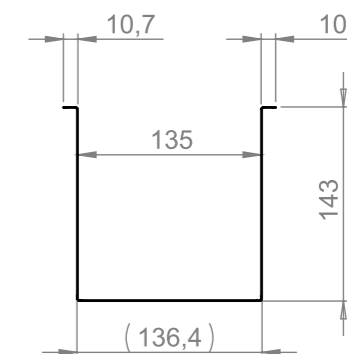

Код Заказа:
GTG 3 160 625

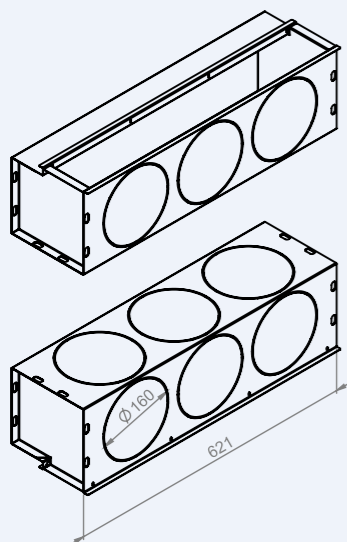

Код Заказа:
GTG 3 160 1000

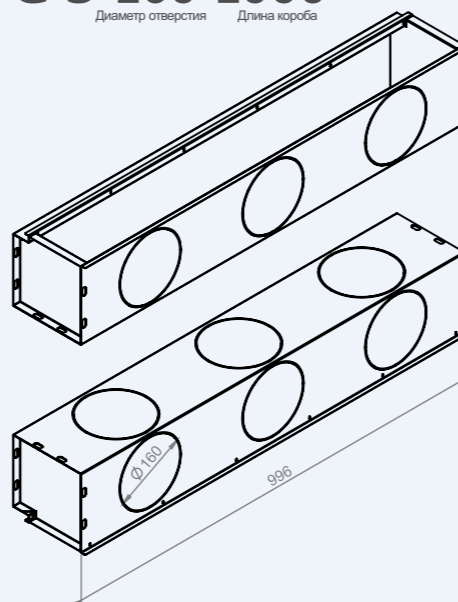

Код Заказа:
GTG 3 160 1250

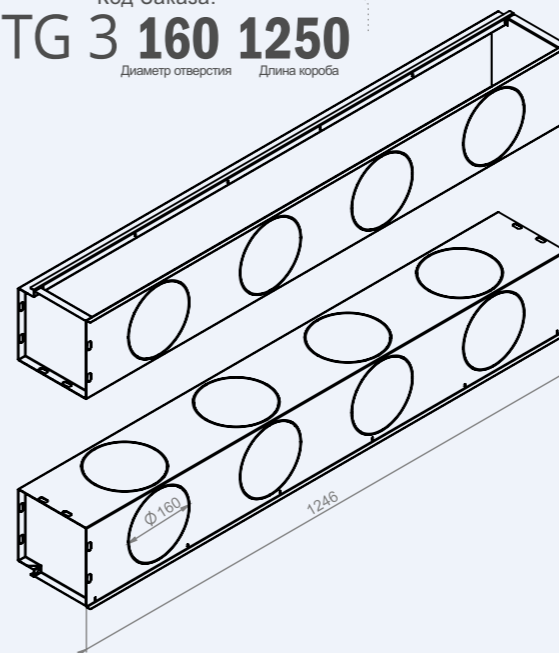

Код Заказа:
GTG 3 160

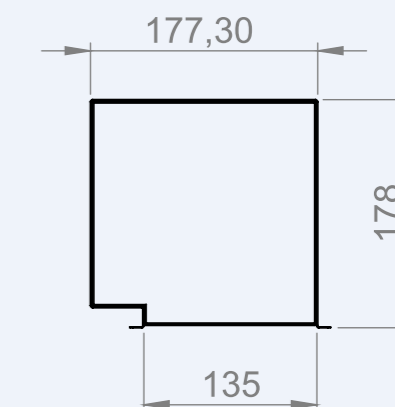

CIRCLE



Безрамочные диффузоры серии CIRCLE представляют собой наиболее универсальное решение с точки зрения дизайна помещений и пользуются большим спросом благодаря стилистически нейтральному внешнему виду и отличной сочетаемости с интерьером.

Как и все диффузоры производства Компании Ventmann, модели серии CIRCLE могут быть установлены на одном уровне со стеной или потолком, зашпаклеваны и окрашены в один цвет с поверхностью. Все стандартные модели серии CIRCLE могут быть адаптированы под Ваши потребности:

- 100 мм или 125 мм- наименьшие диаметры подключения.
- 160 мм - средний диаметр подключения (стандартный).
- 200 мм или 250 мм - наибольшие диаметры подключения.

В одном помещении можно установить несколько диффузоров CIRCLE с изящным и утонченным дизайном. Вы можете заказать диффузоры CIRCLE стандартного размера, заполнив соответствующую форму.

Если потребуются диффузоры серии CIRCLE с индивидуальными размерами, то мы также сможем Вам помочь.

При заполнении формы укажите, что заказ будет индивидуальным. Наши консультанты свяжутся с Вами для согласования деталей заказа.

Предлагаем подробно ознакомиться с технической информацией по диффузорам серии CIRCLE, доступной в нашем каталоге.

Для того, чтобы понять, насколько легко осуществлять монтаж диффузоров CIRCLE, Вы можете посмотреть соответствующее видео.

Ventmann – элегантная форма подачи воздуха.

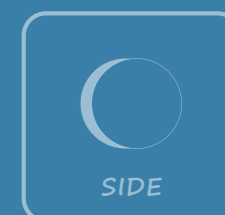
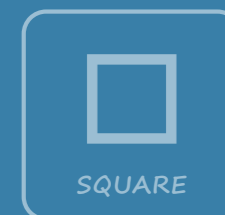
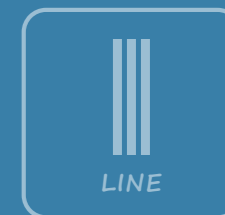

Видео-инструкция
по монтажу
 YouTube



Официальный дистрибьютор:
ООО «Энергоэффективные системы вентиляции»

- ☎ 8 (800) 500 23 96 Россия (бесплатно)
- ☎ +7 (499) 110 97 53 Москва и МО
- ☎ +7 (812) 407 39 79 Санкт-Петербург
- ✉ info@esv.company
- 🌐 esv.company
- 🌐 ventmann.pro

CIRCLE 100/125

КРУГЛЫЙ ДИФFUЗОР



100/125 мм
ДИАМЕТР СОЕДИНИТЕЛЬНОЙ МУФТЫ

2.60 кг
ВЕС БЕЗ УПАКОВКИ (НЕТТО)

Код Заказа для 100 Ø:
CIRCLE 100
Диаметр отверстия

Код Заказа для 125 Ø:
CIRCLE 125
Диаметр отверстия

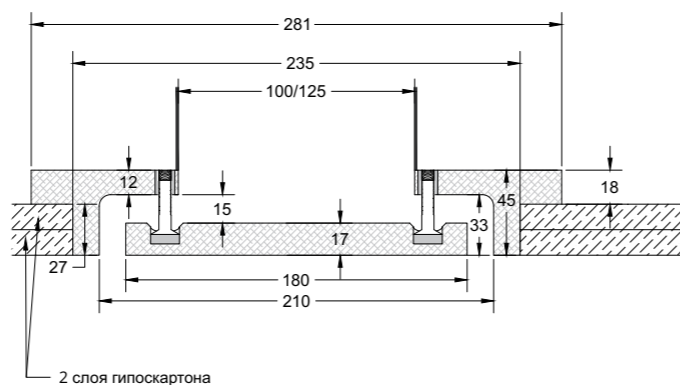
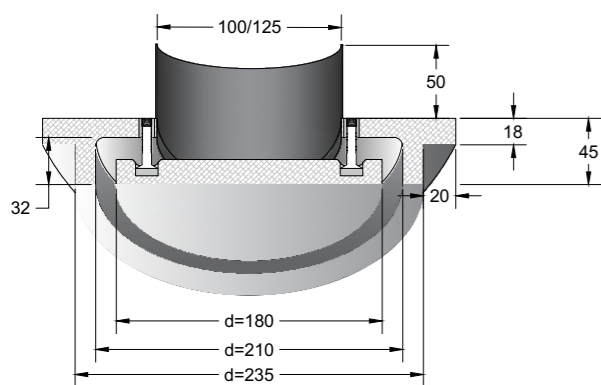

Круглый щелевой диффузор модели CIRCLE идеально подходит для помещений различного размера и может быть использован в канале приточного и вытяжного воздуха.

ВОСПРИЯТИЕ ПОТОКА ВОЗДУХА

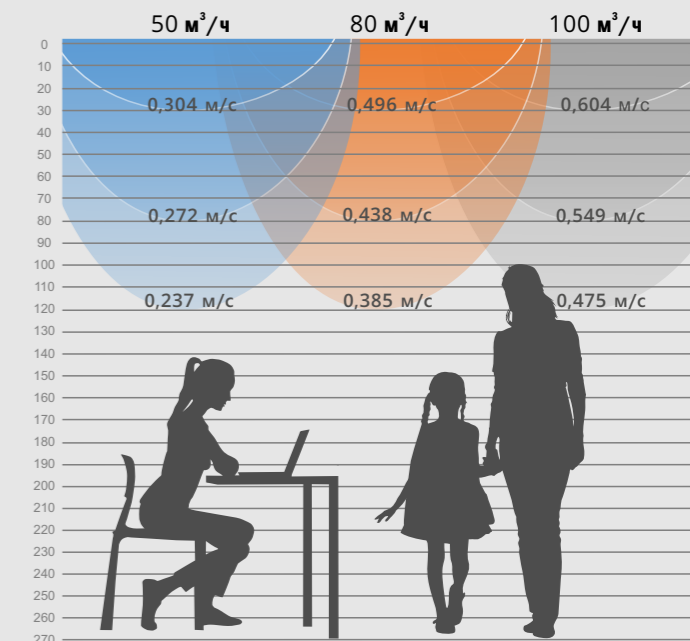

Восприятие потока воздуха при использовании диффузора модели CIRCLE, размещенного на высоте 2,70 м.

Зависимость скорости воздуха от расстояния до диффузора

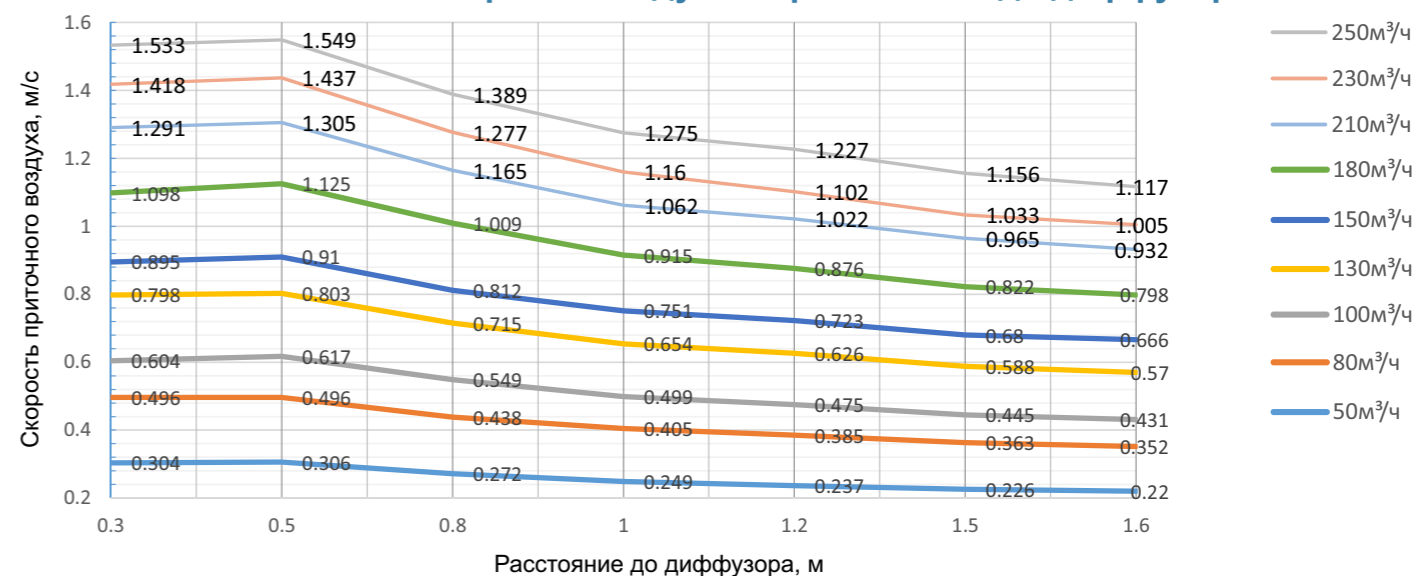

Уровень шума и давления воздуха, расстояние 1 м

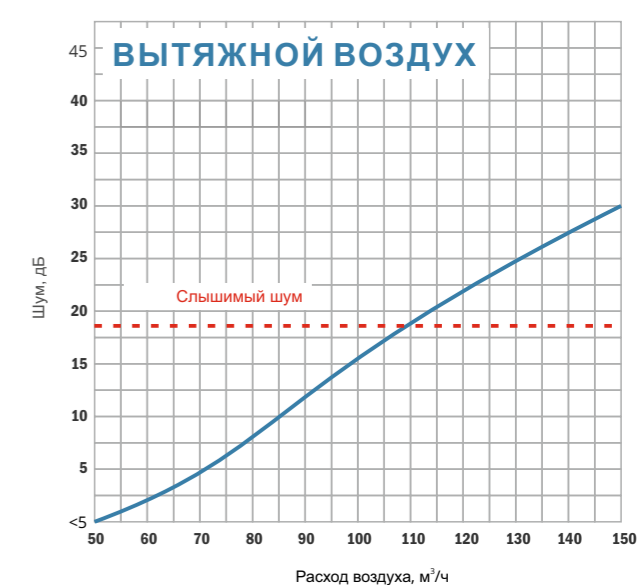
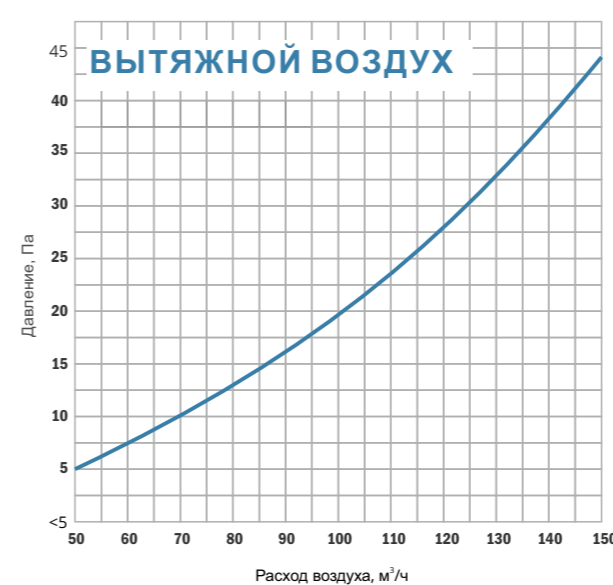
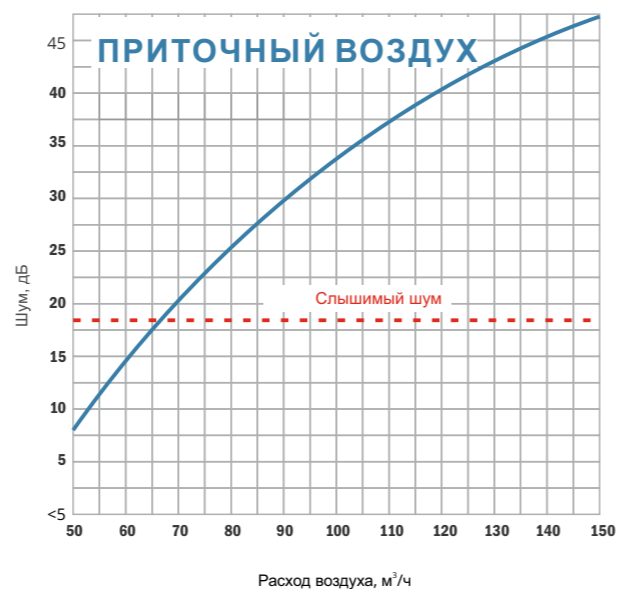
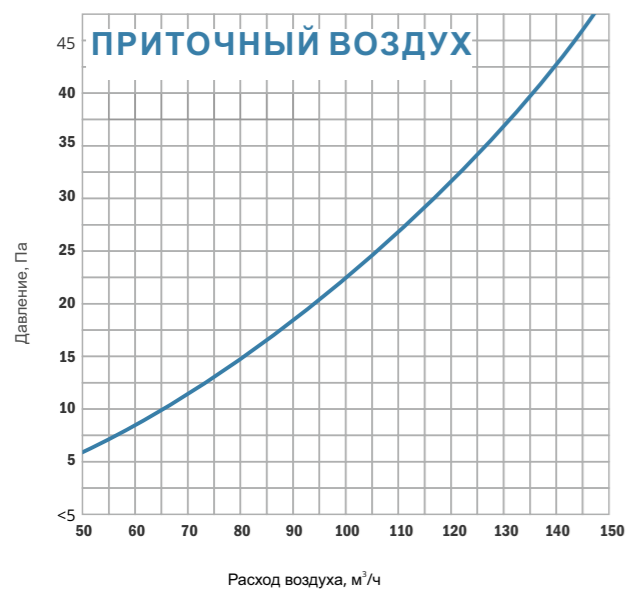

CIRCLE 160

КРУГЛЫЙ ДИФФУЗОР



Код для Заказа
CIRCLE 160
Диаметр отверстия

160 мм
ДИАМЕТР СОЕДИНИТЕЛЬНОЙ МУФТЫ

3.20 кг
ВЕС БЕЗ УПАКОВКИ (НЕТТО)

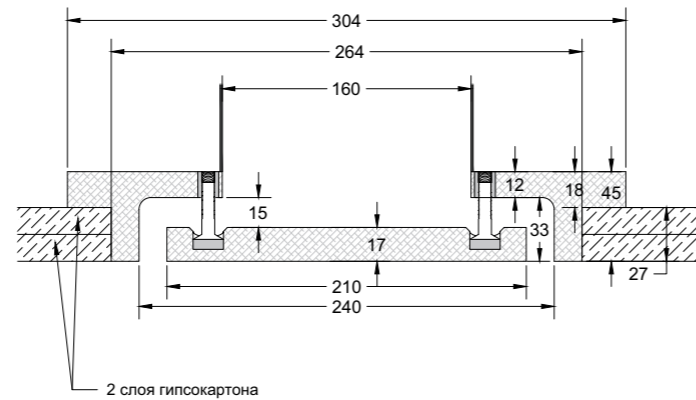
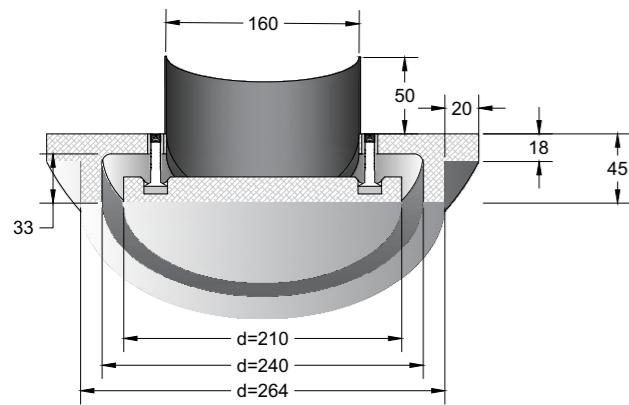

Круглый щелевой диффузор модели CIRCLE идеально подходит для помещений различного размера и может быть использован в канале приточного и вытяжного воздуха.

ВОСПРИЯТИЕ ПОТОКА ВОЗДУХА

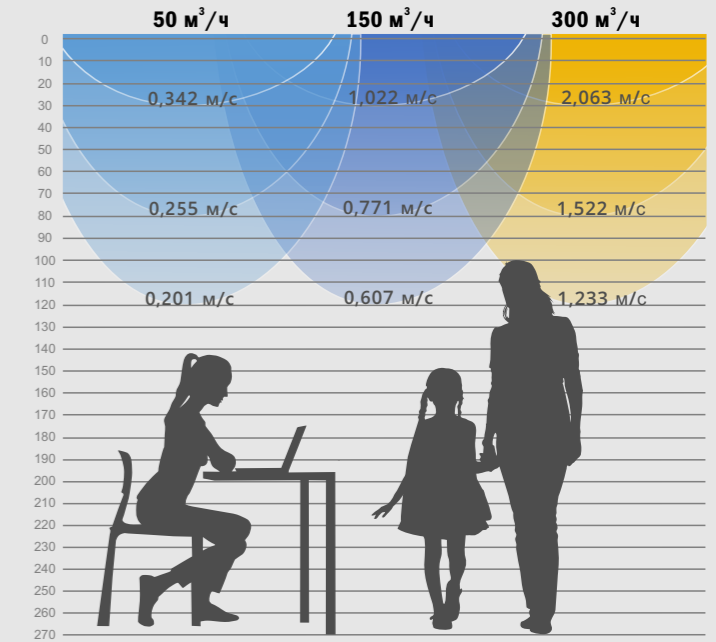

Восприятие потока воздуха при использовании диффузора модели CIRCLE, размещенного на высоте 2,70 м.

Зависимость скорости воздуха от расстояния до диффузора

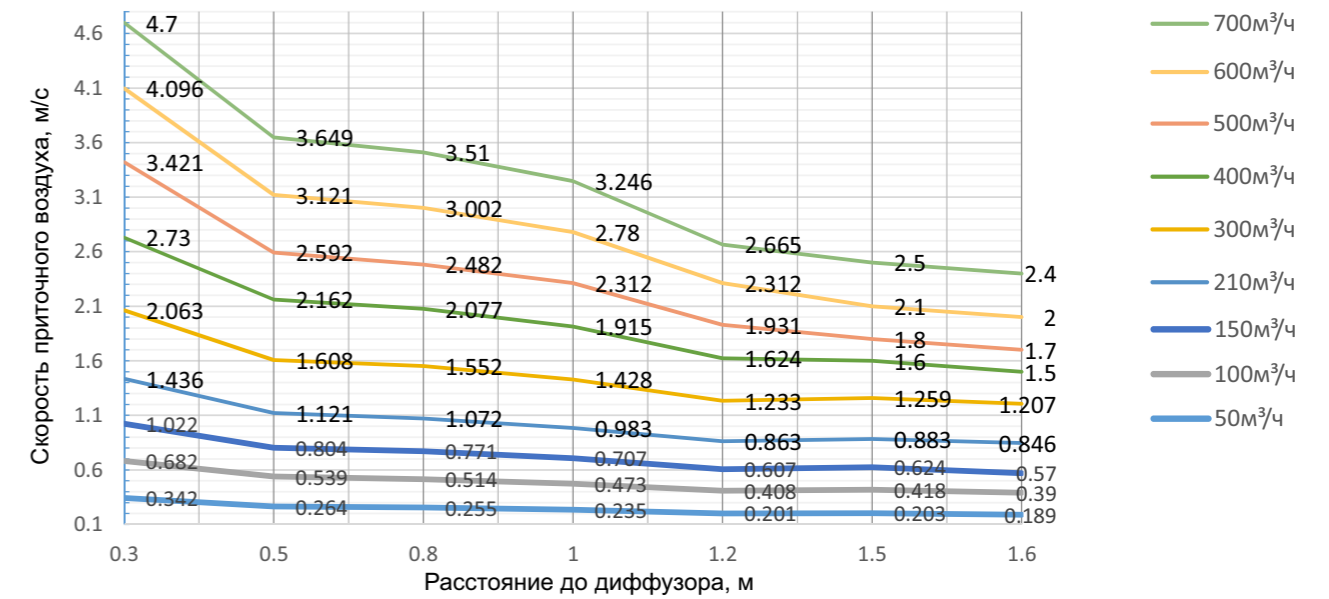

Уровень шума и давления воздуха, расстояние 1 м

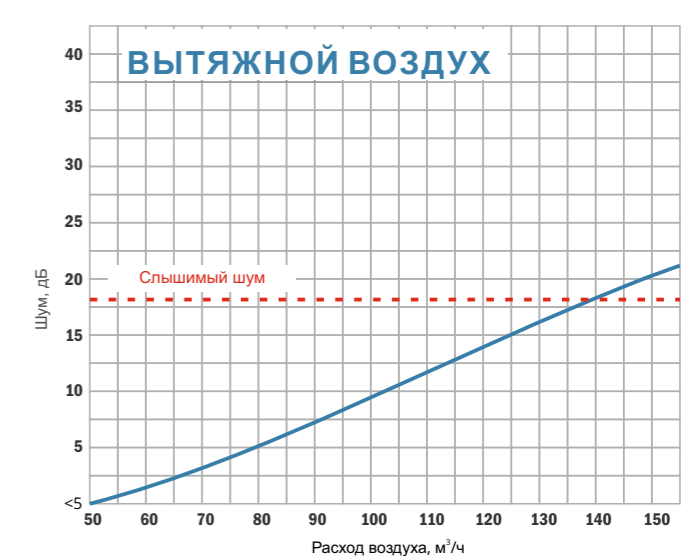
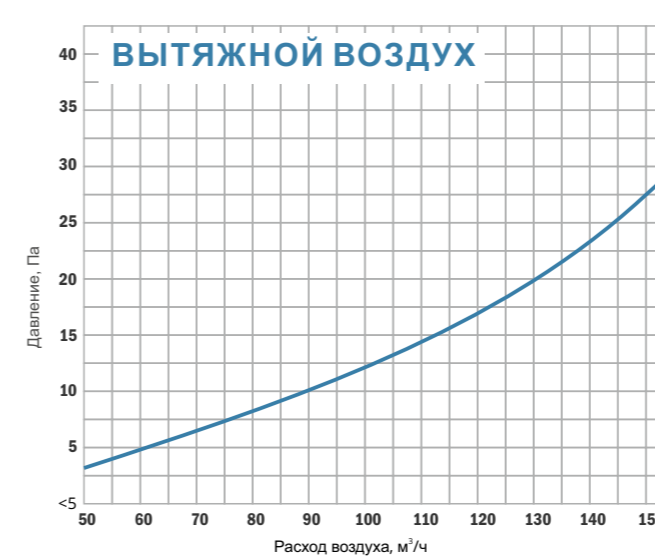
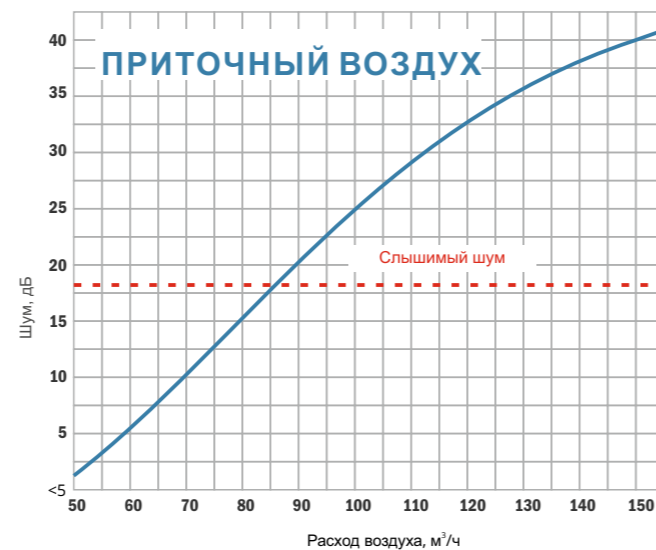
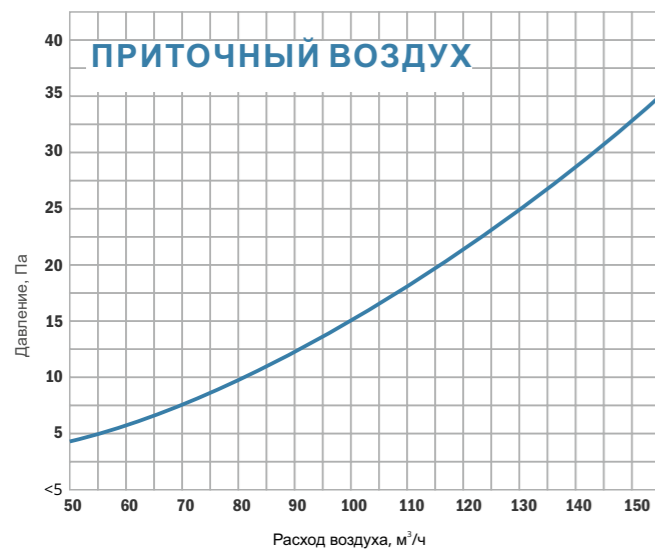

CIRCLE 200/250

КРУГЛЫЙ ДИФFUЗОР



200/250 мм
ДИАМЕТР СОЕДИНИТЕЛЬНОЙ МУФТЫ

3.90 кг
ВЕС БЕЗ УПАКОВКИ (НЕТТО)

Код Заказа для 200 Ø:
CIRCLE 200
Диаметр отверстия

Код Заказа для 250 Ø:
CIRCLE 250
Диаметр отверстия

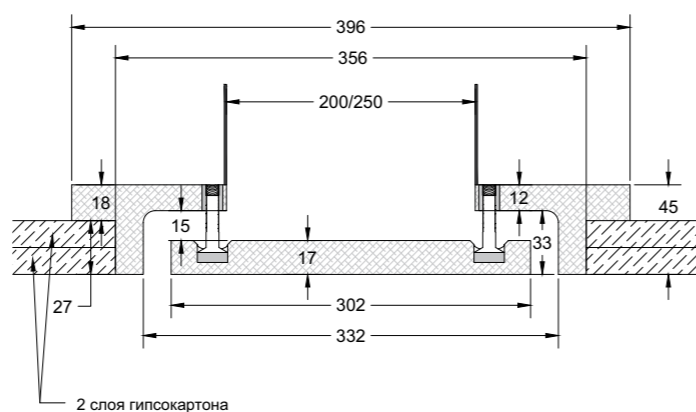
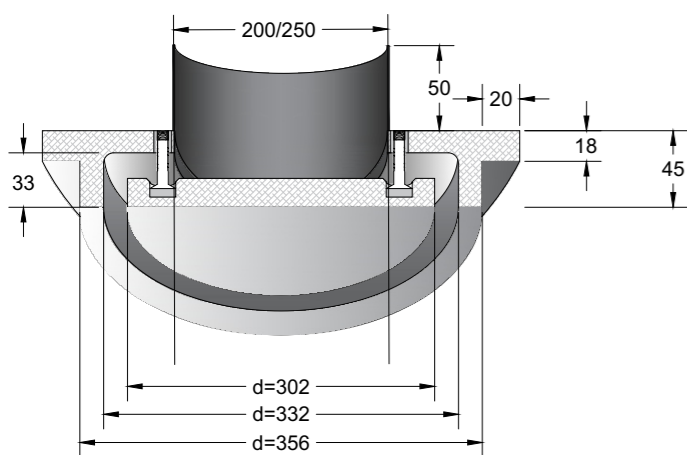

Круглый щелевой диффузор модели CIRCLE идеально подходит для помещений различного размера и может быть использован в канале приточного и вытяжного воздуха.

ВОСПРИЯТИЕ ПОТОКА ВОЗДУХА

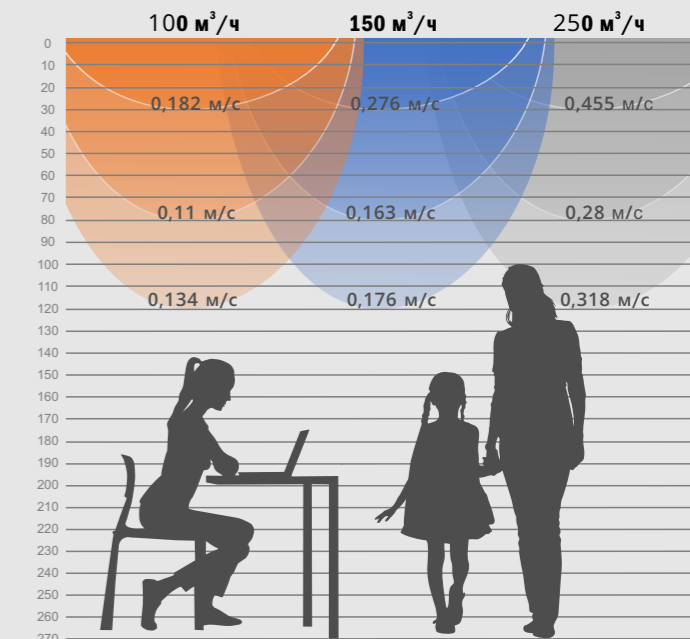

Восприятие потока воздуха при использовании диффузора модели CIRCLE, размещенного на высоте 2,70 м.

Зависимость скорости воздуха от расстояния до диффузора

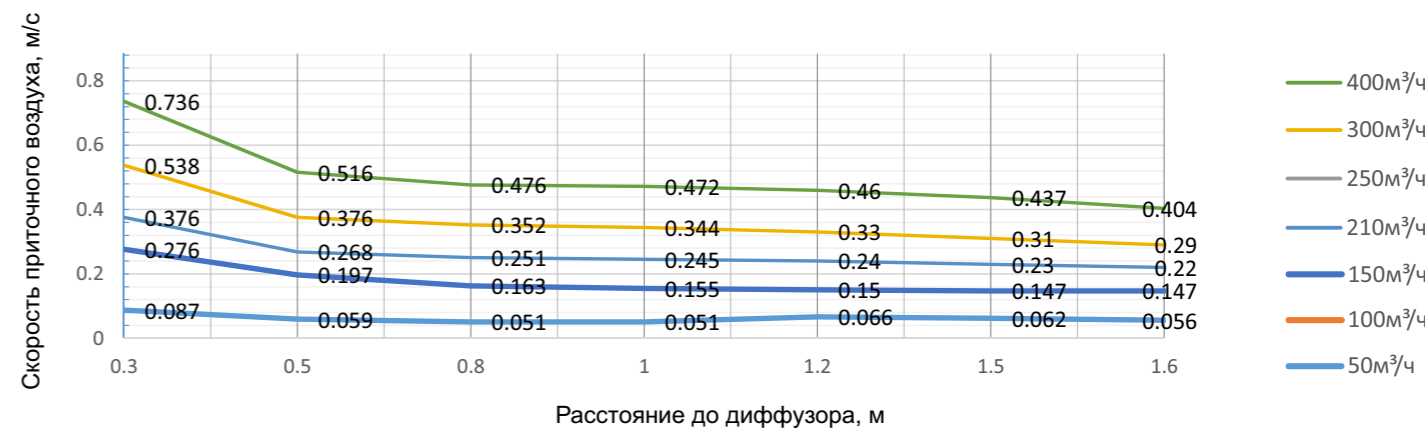

Уровень шума и давления воздуха, расстояние 1 м

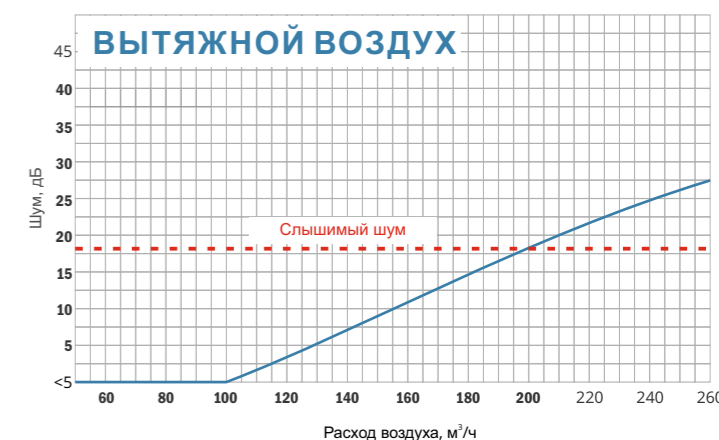
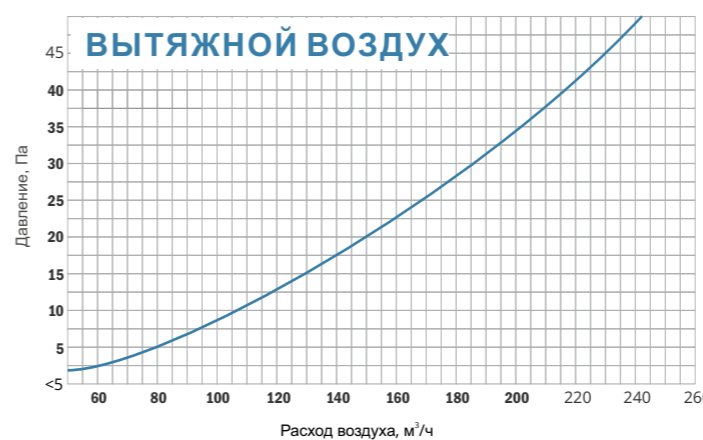
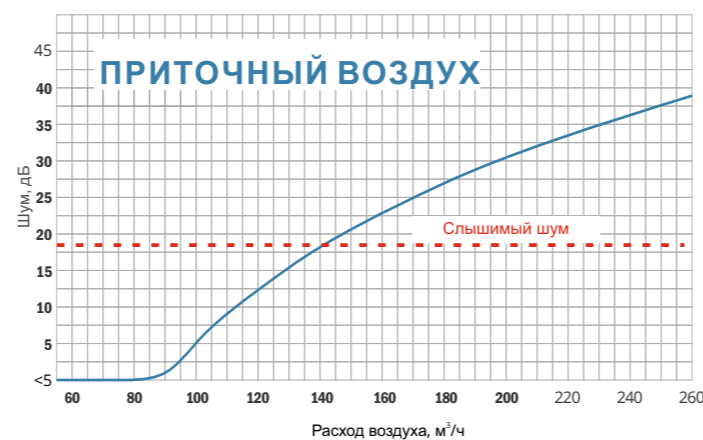
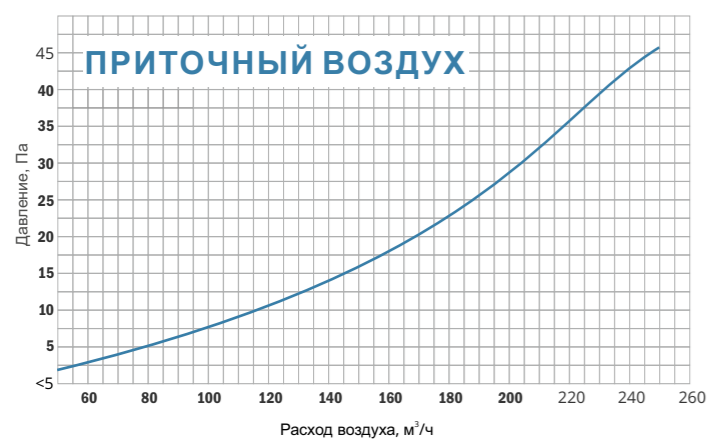

SQUARE



Диффузоры серии Square представляют собой минималистичные элементы интерьера, позволяющие подчеркнуть все линии и углы помещения. Забудьте о вентиляционных решетках - Вам больше не придется думать, как их скрыть, поскольку диффузоры линейки Square становятся частью дизайна интерьера.

Диффузоры серии SQUARE крайне практичны и являются первыми моделями на рынке, которые можно смонтировать на одном уровне со стеной или потолком и окрасить в один цвет с поверхностью. Кроме того, даже стандартные диффузоры линейки SQUARE могут быть адаптированы под Ваши потребности:

- 100мм или125мм - стандартные размеры подключения.
- Крышки диффузоров закреплены с помощью промышленных магнитов, сохраняющих силу притяжения 95 лет.

В одном помещении можно установить несколько диффузоров SQUARE благодаря их строгим формам. Вы можете заказать диффузоры SQUARE стандартного размера, заполнив соответствующую форму.

Если потребуются диффузоры серии SQUARE с индивидуальными размерами, то мы также сможем Вам помочь.

При заполнении формы укажите, что заказ будет индивидуальным. Наши консультанты свяжутся с Вами для согласования деталей заказа.

Предлагаем подробно ознакомиться с технической информацией по диффузорам серии SQUARE, доступной в нашем каталоге.

Для того, чтобы понять, насколько легко осуществлять монтаж диффузоров серии SQUARE, Вы можете просмотреть соответствующее видео.

Ventmann – элегантная форма подачи воздуха.

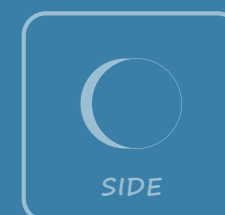
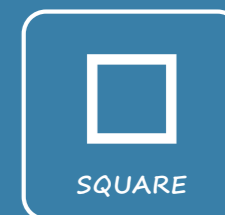
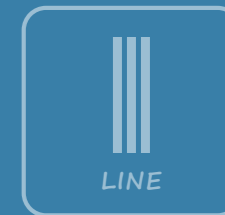

Видео-инструкция
по монтажу
 YouTube



Официальный дистрибьютор:
ООО «Энергоэффективные системы вентиляции»

- ☎ 8 (800) 500 23 96 Россия (бесплатно)
- ☎ +7 (499) 110 97 53 Москва и МО
- ☎ +7 (812) 407 39 79 Санкт-Петербург
- ✉ info@esv.company
- 🌐 esv.company
- 🌐 ventmann.pro

SQUARE 100/125

КВАДРАТНЫЙ ЩЕЛЕВОЙ ДИФFUЗОР

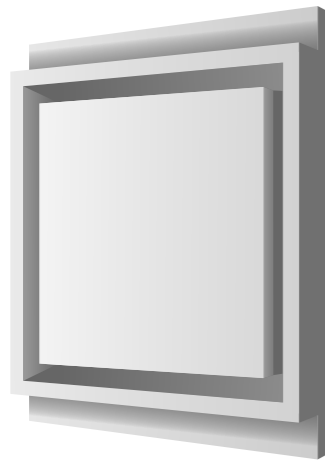

100/125 мм
ДИАМЕТР СОЕДИНИТЕЛЬНОЙ МУФТЫ

2.40 кг
ВЕС БЕЗ УПАКОВКИ (НЕТТО)

Код Заказа для 100 Ø:
SQUARE 100
Диаметр отверстия

Код Заказа для 125 Ø:
SQUARE 125
Диаметр отверстия

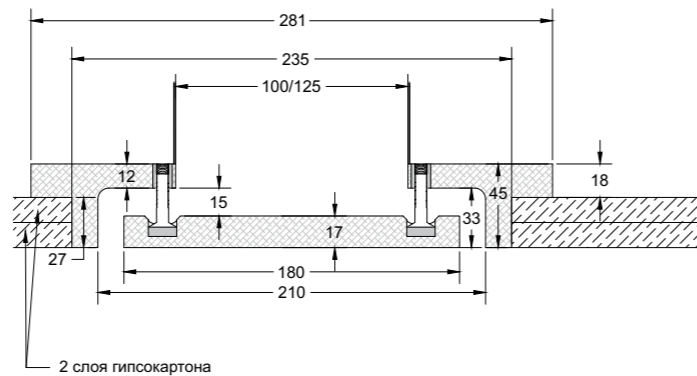
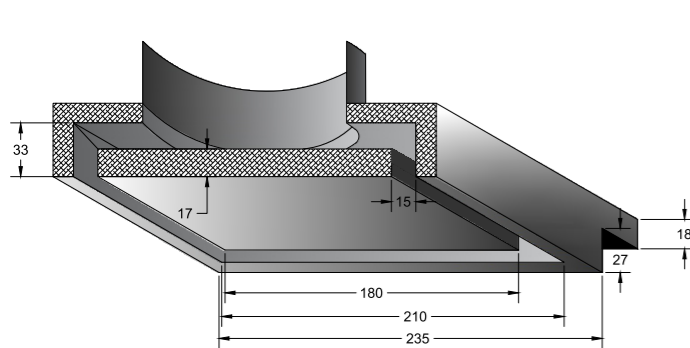

Квадратные безрамочные щелевые диффузоры серии Square идеально подходят для помещений различного размера и могут быть использованы в канале приточного и вытяжного воздуха. В одном помещении можно установить несколько диффузоров. Также доступна версия модели с диаметром подключения 100 мм.

ВОСПРИЯТИЕ ПОТОКА ВОЗДУХА

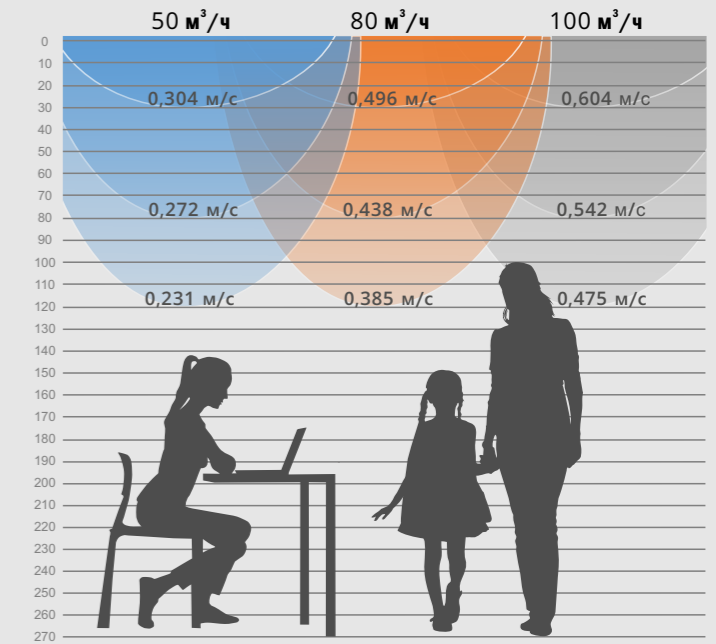

Восприятие потока воздуха при использовании диффузора модели SQUARE, размещенного на высоте 2,70 м.

Зависимость скорости воздуха от расстояния до диффузора

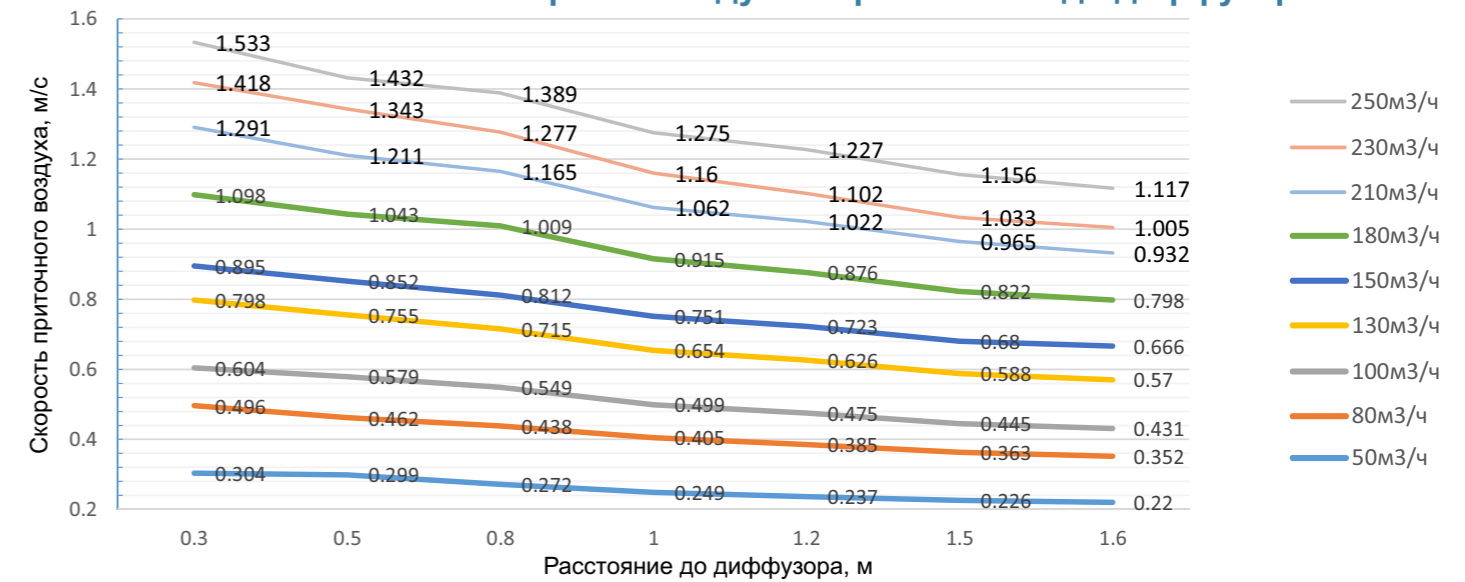

Уровень шума и давления воздуха, расстояние 1 м

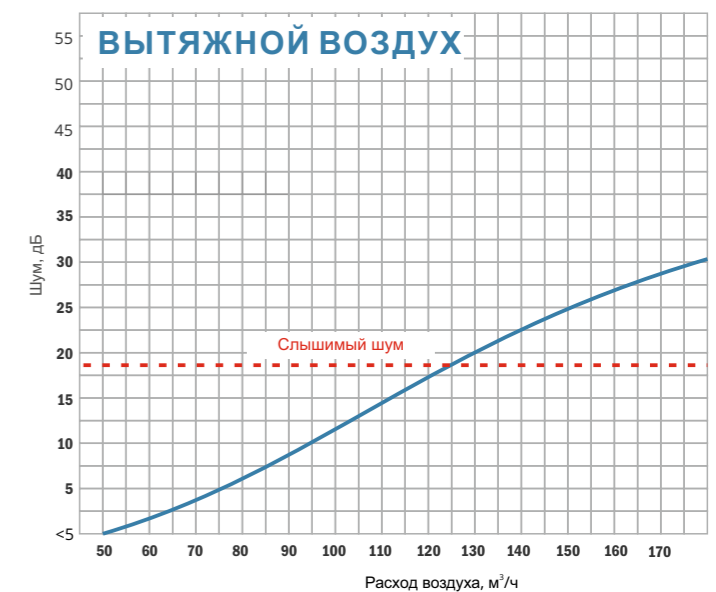
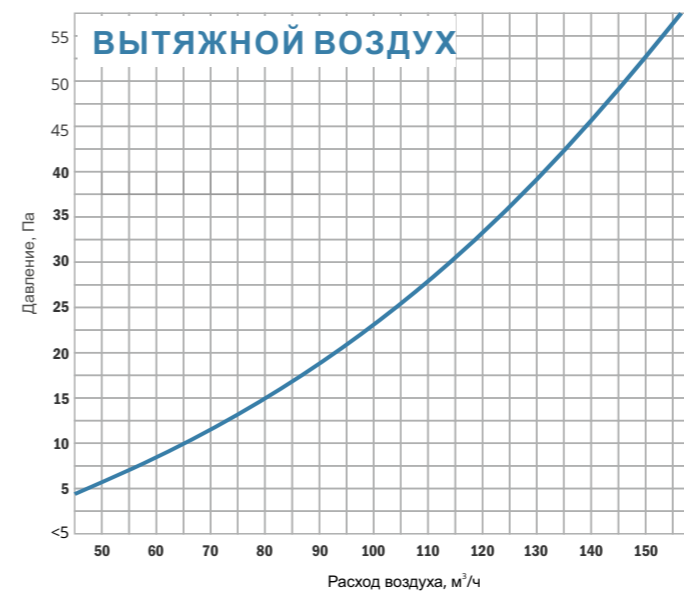
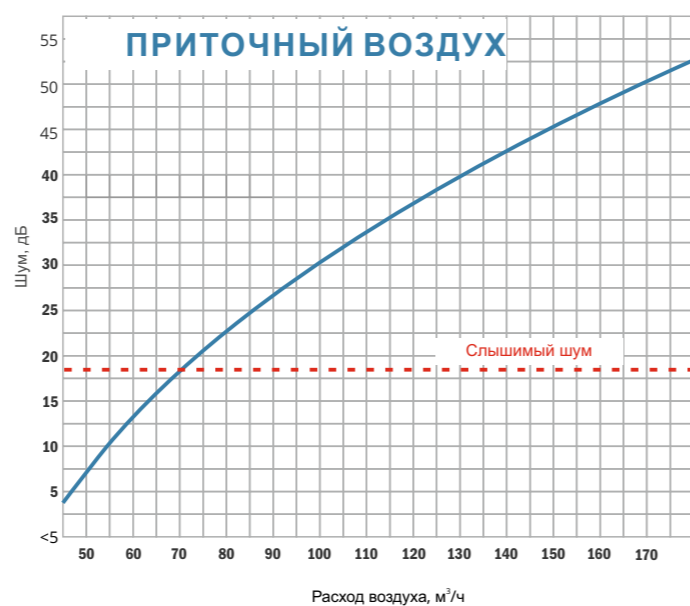
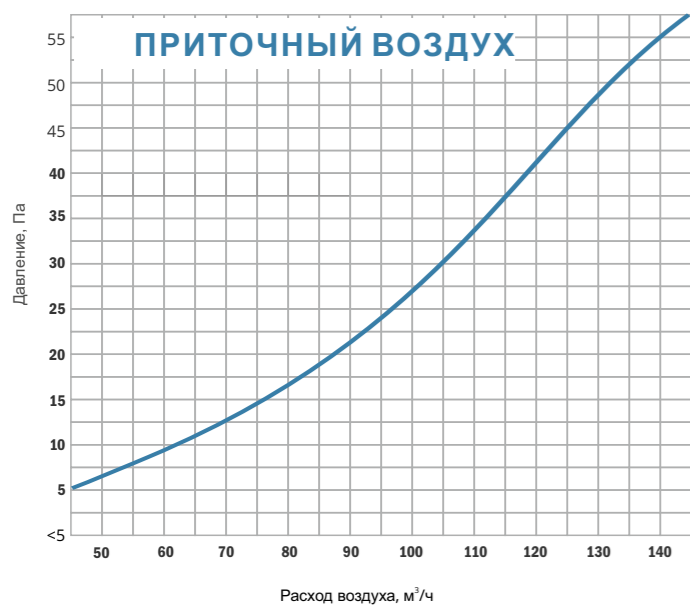

SIDE



Уникальный дизайн диффузоров серии Side способствует распределению воздушного потока вдоль по поверхности, рядом с которой они установлены. К тому же, канальные диффузоры Side имеют привлекательный дизайн и практический функционал, а их лицевая панель может иметь круглую или квадратную форму. Все диффузоры Компании Ventmann могут быть установлены и зашпаклеваны на одном уровне с поверхностью, и окрашены в один цвет с ней. Кроме того, даже стандартные модели диффузоров Side можно адаптировать под Ваши потребности:

- Вы можете выбрать квадратную или круглую панель диффузора в зависимости от требований, предъявляемых к дизайну.
- 100мм или 125мм - наименьшие диаметры подключения.
- 160мм - средний диаметр подключения.
- 250мм - наибольший диаметр подключения для стандартного диффузора.

Вы можете заказать изящный круглый или более строгий квадратный диффузор SIDE, заполнив соответствующую форму.

Если потребуются диффузоры серии SIDE с индивидуальными размерами, то мы также сможем Вам помочь.

При заполнении формы укажите, что заказ будет индивидуальным. Наши консультанты свяжутся с Вами для согласования деталей заказа.

Предлагаем подробно ознакомиться с технической информацией по диффузорам серии SIDE, доступной в нашем каталоге.

Для того, чтобы понять, насколько легко осуществлять монтаж диффузоров SIDE, Вы можете просмотреть соответствующее видео.

Ventmann – элегантная форма подачи воздуха.

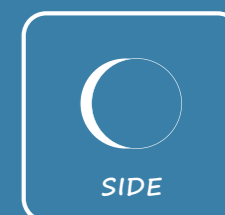
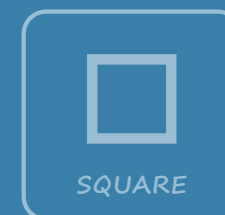
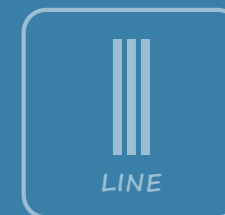

Видео-инструкция
по монтажу
 YouTube



Официальный дистрибьютор:
ООО «Энергоэффективные системы вентиляции»

- ☎ 8 (800) 500 23 96 Россия (бесплатно)
- ☎ +7 (499) 110 97 53 Москва и МО
- ☎ +7 (812) 407 39 79 Санкт-Петербург
- ✉ info@esv.company
- 🌐 esv.company
- 🌐 ventmann.pro

SIDE 100/125

НАСТЕННЫЙ ДИФFUЗОР

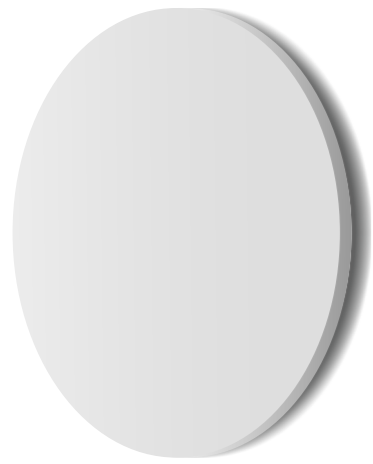

SIDE ROUND

Код заказа для 100 Ø:

SIDE 0 100

Угол Диаметр отверстия

Код заказа для 125 Ø:

SIDE 0 125

Угол Диаметр отверстия



SIDE SQUARE

Код заказа для 100 Ø:

SIDE 4 100

Угол Диаметр отверстия

Код заказа для 125 Ø:

SIDE 4 125

Угол Диаметр отверстия

100/125 мм

ДИАМЕТР СОЕДИНИТЕЛЬНОЙ МУФТЫ

2.735 кг

ВЕС БЕЗ УПАКОВКИ (НЕТТО)

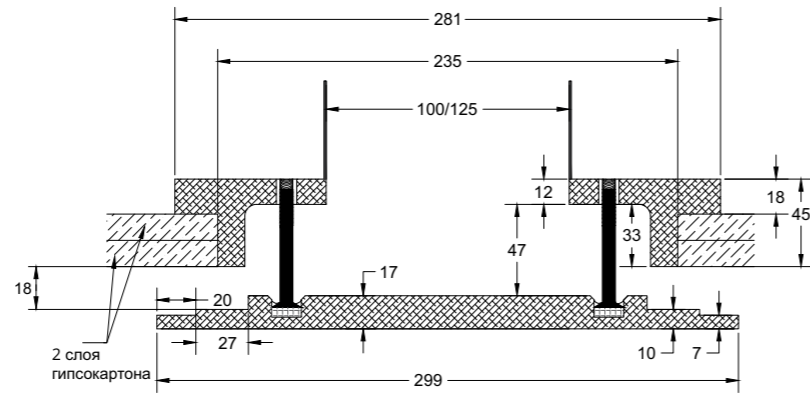
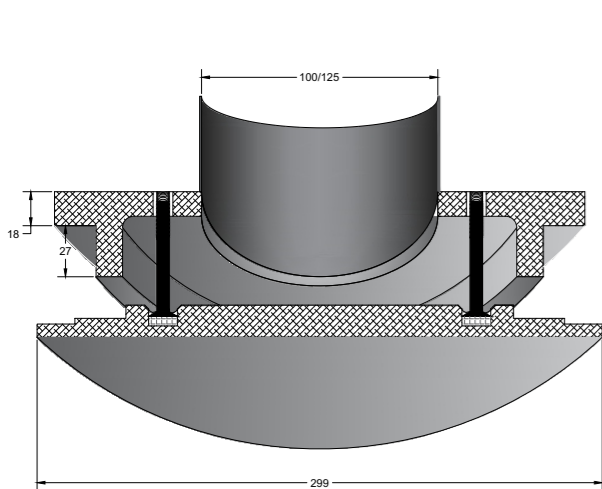

Благодаря своему уникальному дизайну диффузор обеспечивает равномерное распределение воздушного потока в горизонтальной плоскости (при монтаже на потолке) или в вертикальной плоскости (при монтаже на стену). Это позволяет разместить диффузор прямо над креслом или рабочим столом без какого-либо дискомфорта для находящихся в помещении людей.

ВОСПРИЯТИЕ ПОТОКА ВОЗДУХА

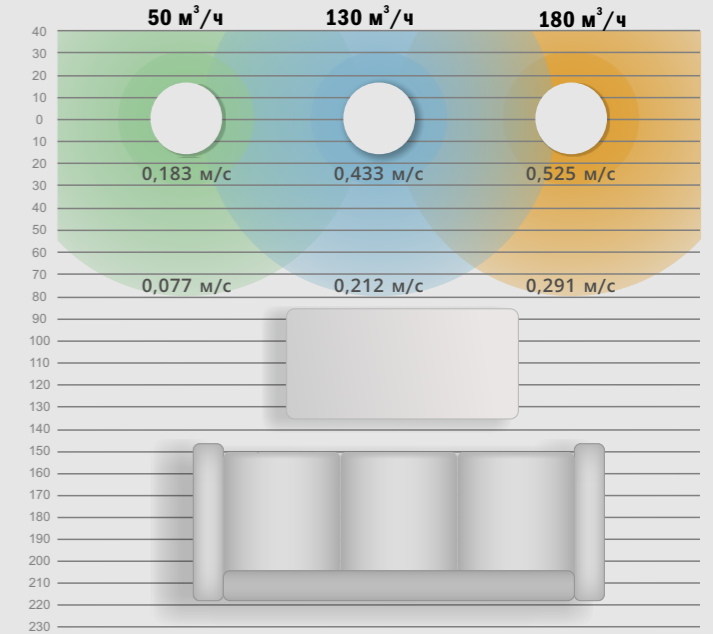

Восприятие потока воздуха при потолочном монтаже диффузора Side (вид сверху)

Зависимость скорости воздуха от расстояния до диффузора

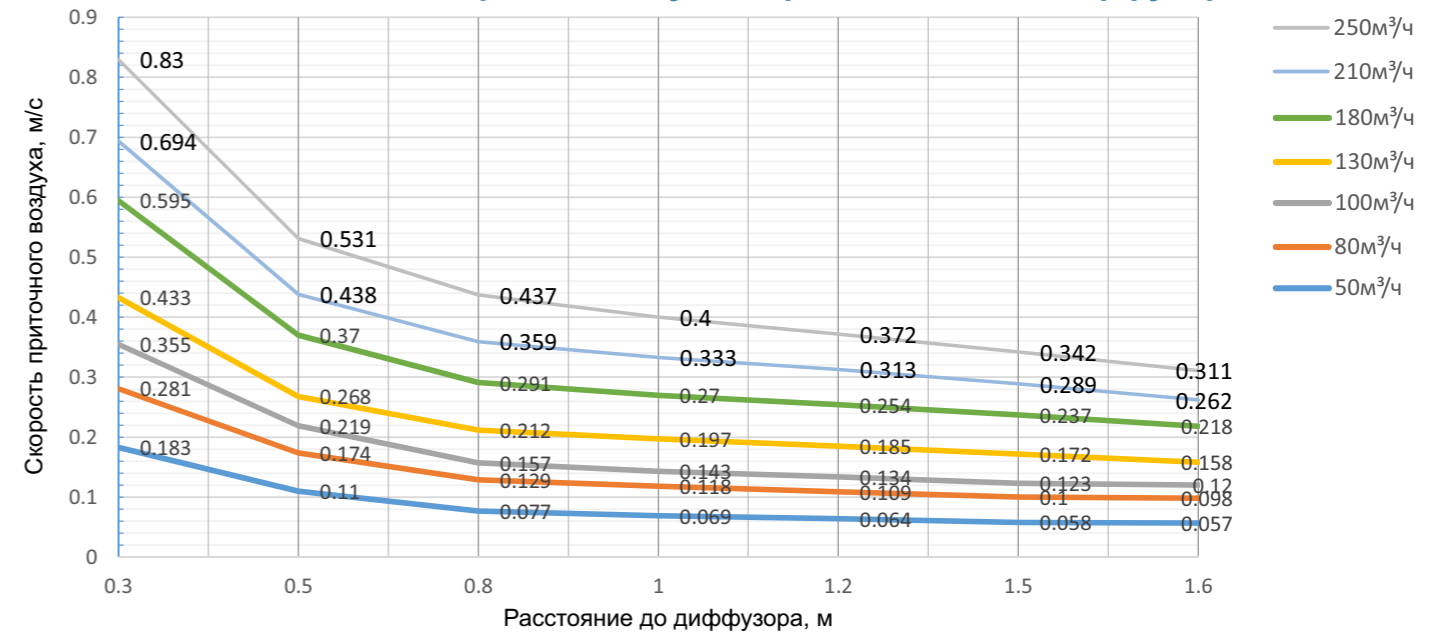

Уровень шума и давления воздуха, расстояние 1 м

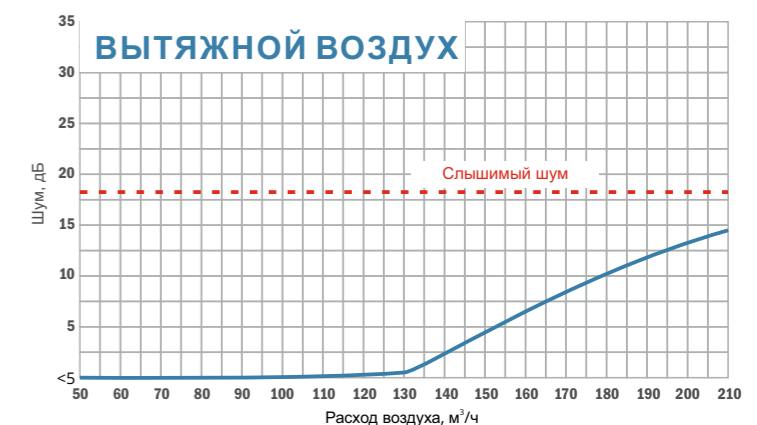
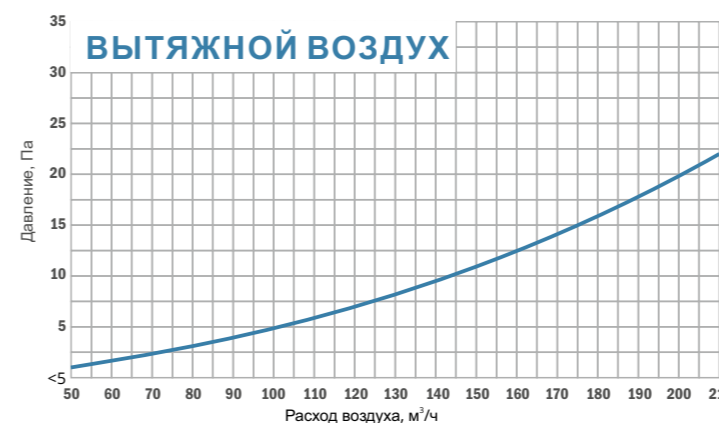
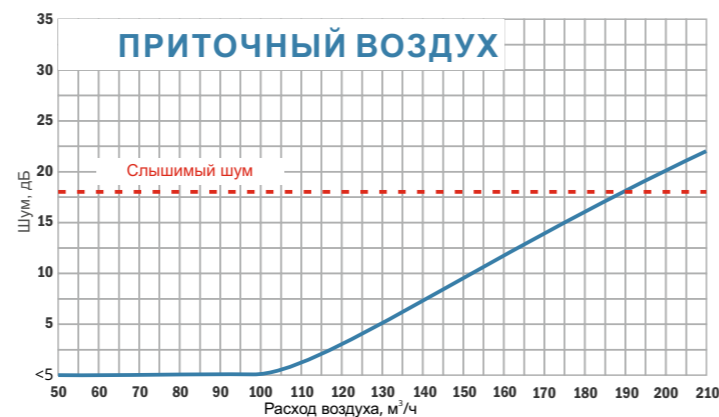
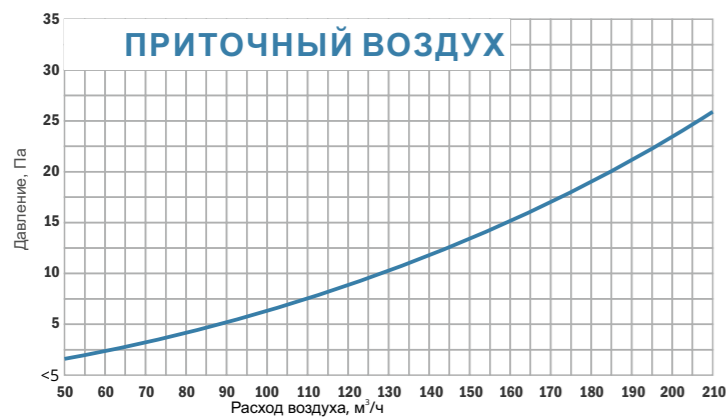

SIDE 160

НАСТЕННЫЙ ДИФФУЗОР

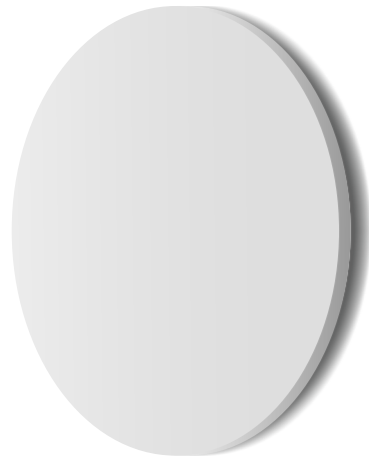

SIDE ROUND

Код для заказа:

SIDE 0 160

Угол Диаметр отверстия



SIDE SQUARE

Код для заказа:

SIDE 4 160

Угол Диаметр отверстия

160 мм

ДИАМЕТР СОЕДИНИТЕЛЬНОЙ МУФТЫ

3.968 кг

ВЕС БЕЗ УПАКОВКИ (НЕТТО)

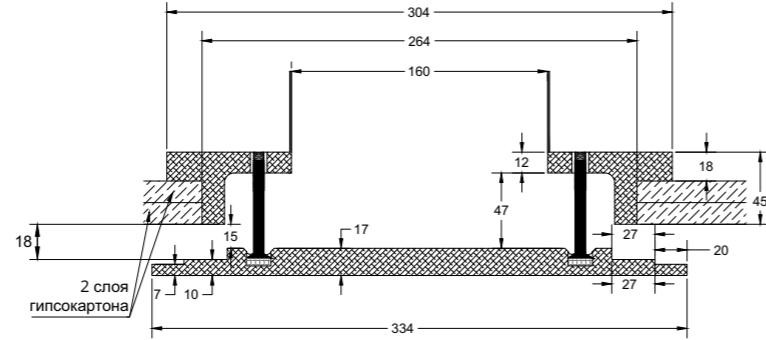
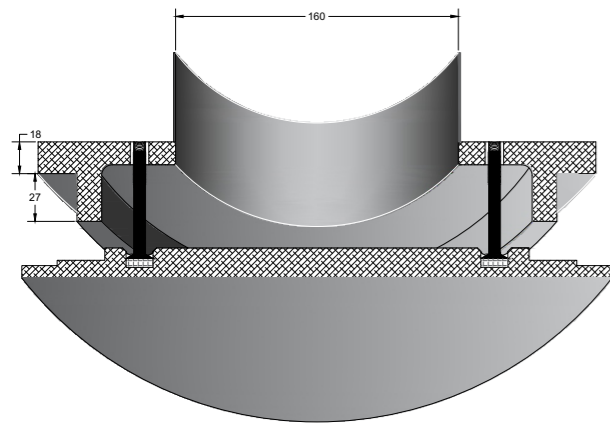

Диффузор среднего размера из серии Side, идеально подходящий для систем вентиляции и кондиционирования. Может быть использован в канале приточного и вытяжного воздуха. Благодаря своему уникальному дизайну хорошо подходит для установки над креслами, рабочими столами и т.д.

ВОСПРИЯТИЕ ПОТОКА ВОЗДУХА

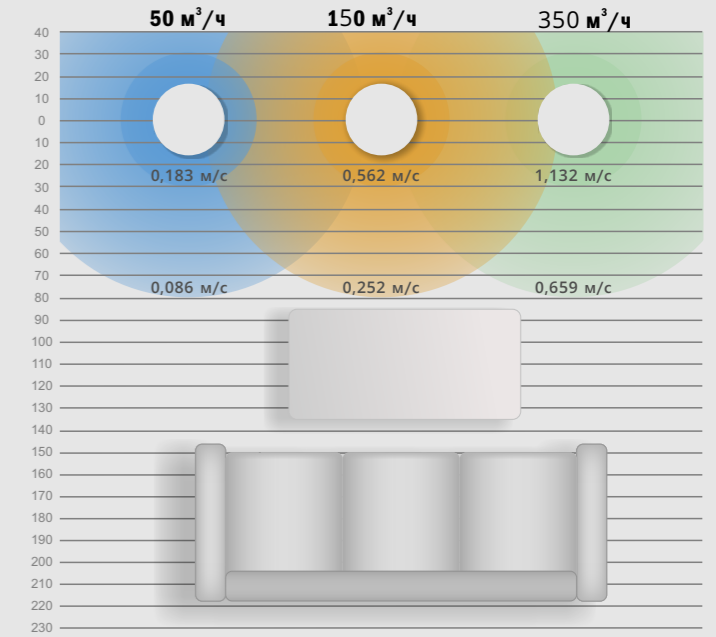

Восприятие потока воздуха при потолочном монтаже диффузора Side (вид сверху)

Зависимость скорости воздуха от расстояния до диффузора

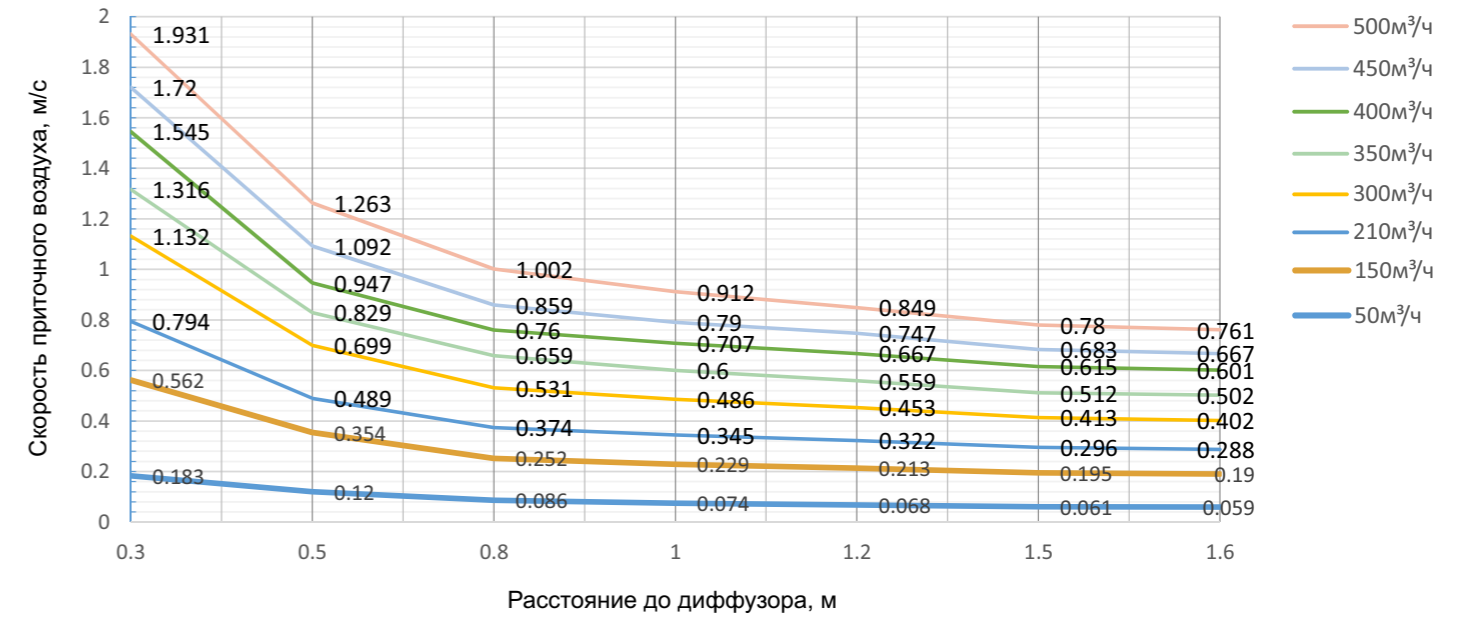

Уровень шума и давления воздуха, расстояние 1 м

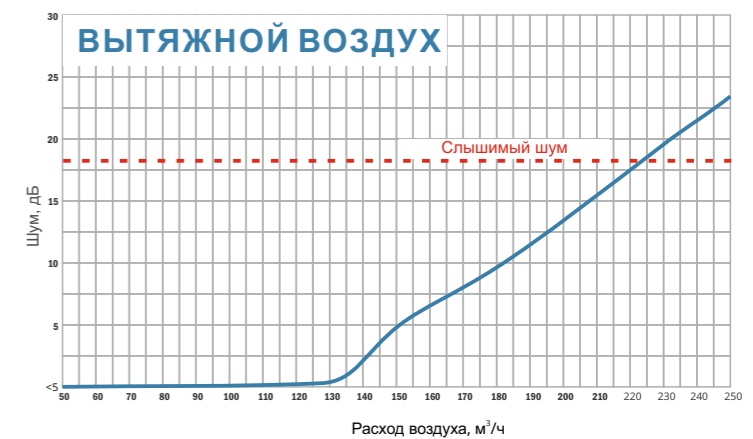
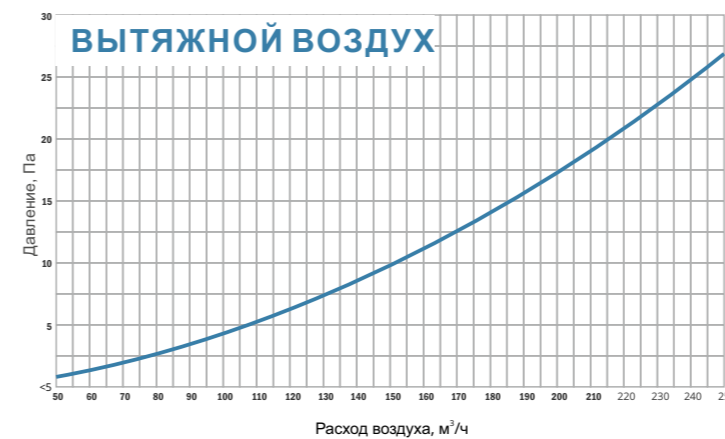
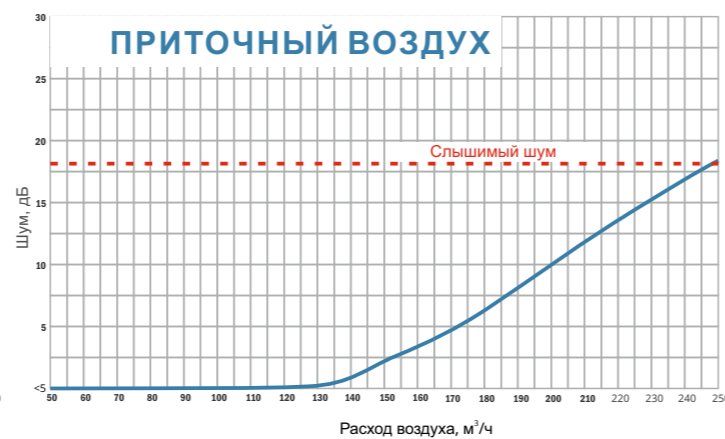
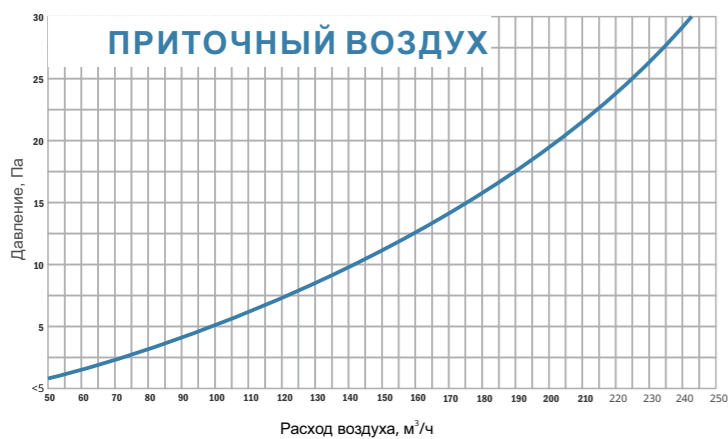

SIDE 200/250

НАСТЕННЫЙ ДИФFUЗОР

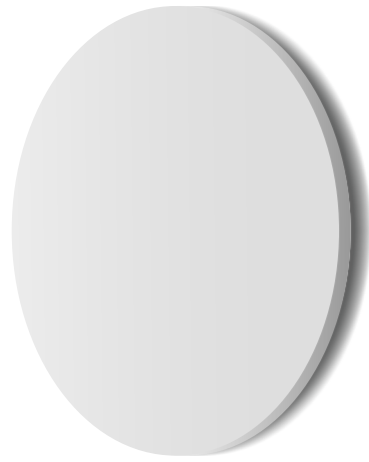

SIDE ROUND

Код для заказа:

SIDE 0 200

Угол Диаметр отверстия

Код для заказа:

SIDE 0 250

Угол Диаметр отверстия

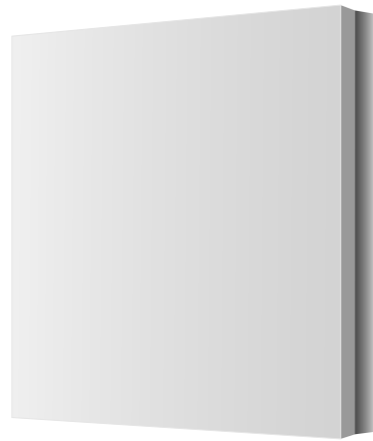

SIDE SQUARE

Код для заказа:

SIDE 4 200

Угол Диаметр отверстия

Код для заказа:

SIDE 4 250

Угол Диаметр отверстия

200/250 мм

ДИАМЕТР СОЕДИНИТЕЛЬНОЙ МУФТЫ

4.8 кг

ВЕС ДИФFUЗОРА ROUND
БЕЗ УПАКОВКИ (NETTO)

6.2 кг

ВЕС ДИФFUЗОРА SQUARE
БЕЗ УПАКОВКИ (NETTO)

Самый крупный диффузор серии Side, идеально подходящий для систем вентиляции и кондиционирования воздуха. Может быть использован в канале приточного и вытяжного воздуха. Уникальная конструкция диффузора позволяет устанавливать его прямо над рабочими местами.

ВОСПРИЯТИЕ ПОТОКА ВОЗДУХА

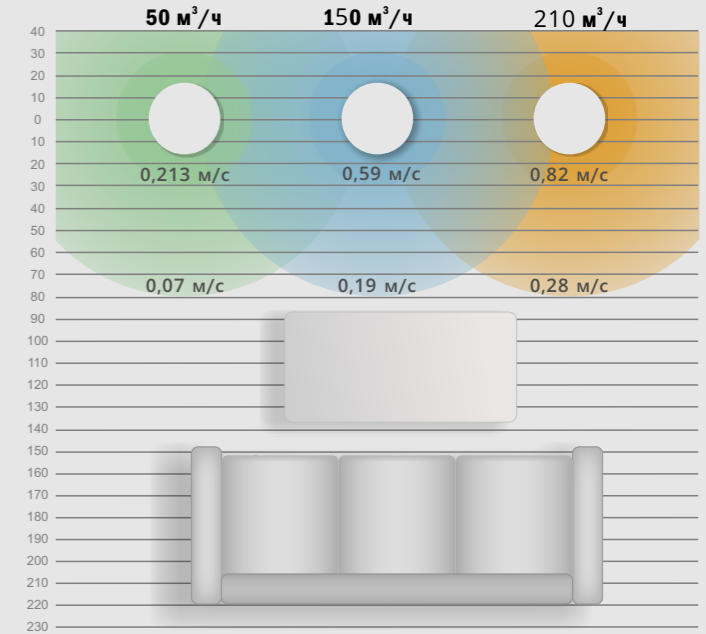

Восприятие потока воздуха при потолочном монтаже диффузора Side (вид сверху)

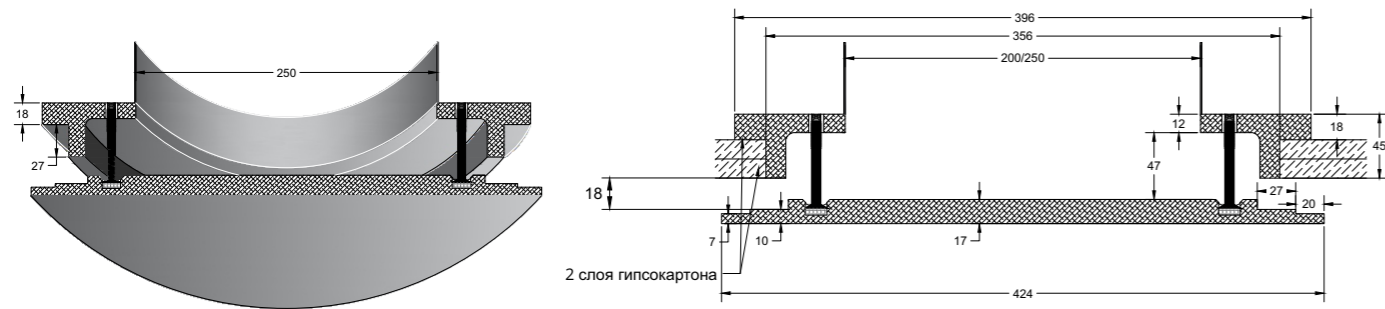

Зависимость скорости воздуха от расстояния до диффузора

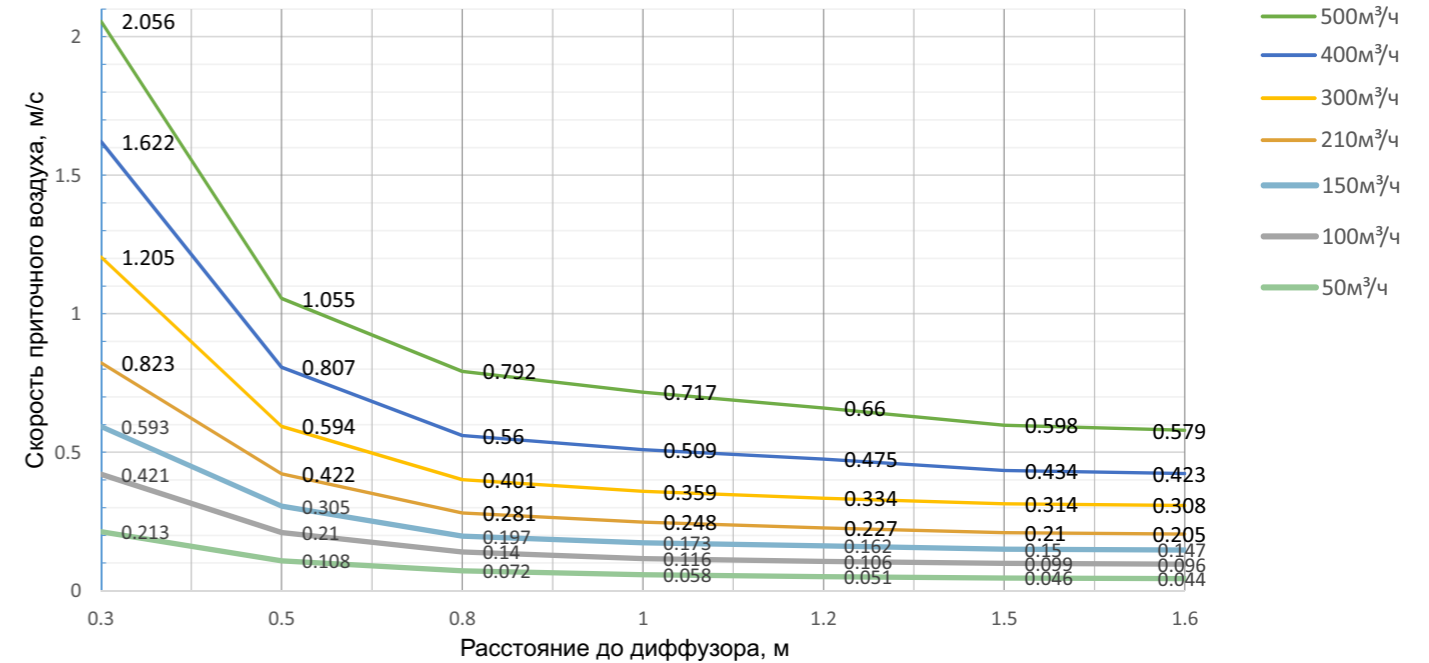

Уровень шума и давления воздуха, расстояние 1 м

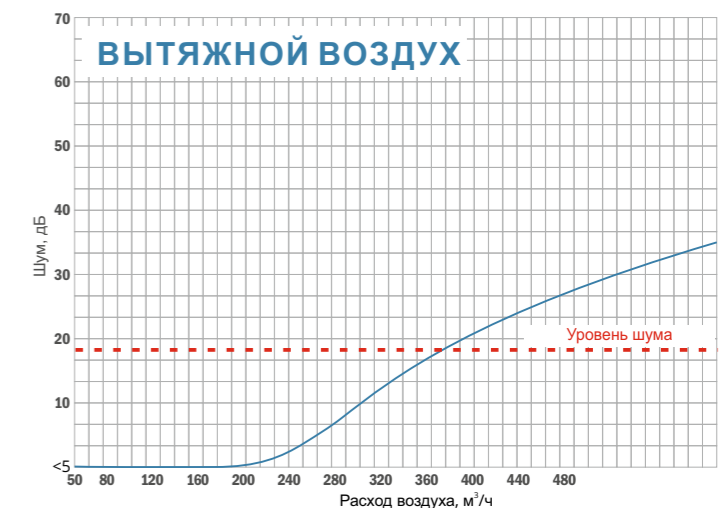
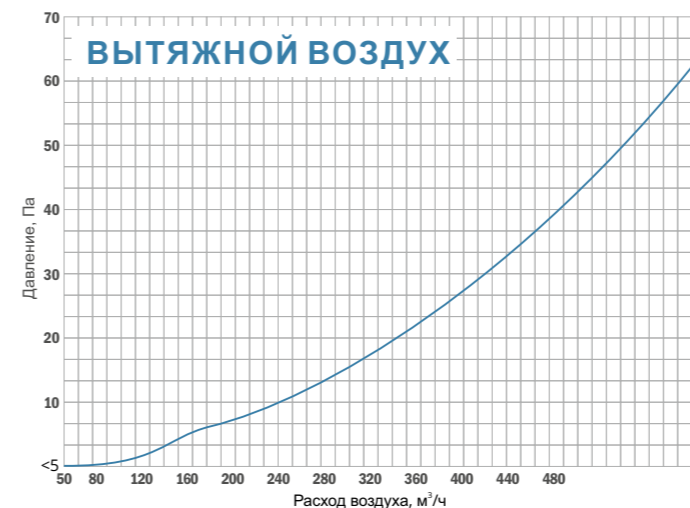
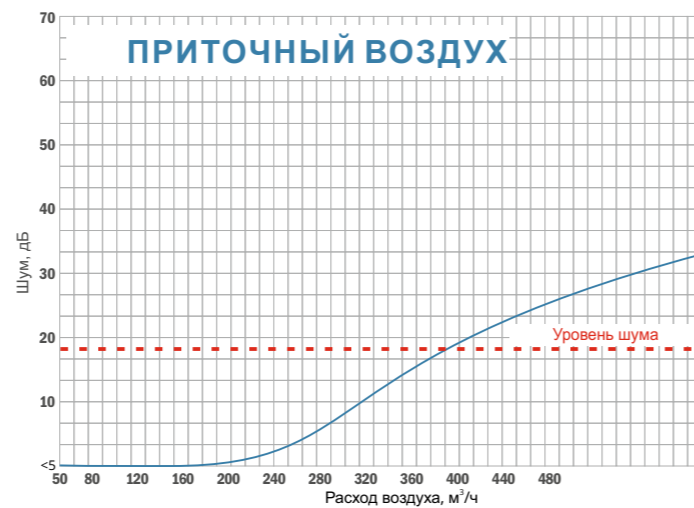
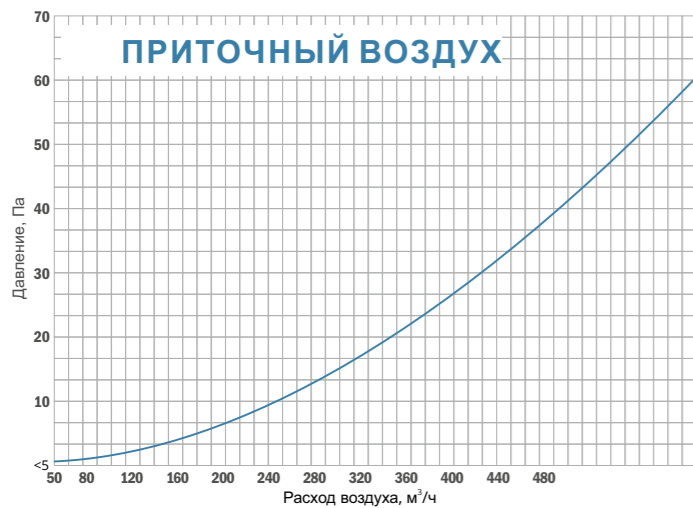

О НАС

Компания Ventmann разработала собственную технологию по производству диффузоров, предназначенных для идеальной интеграции в интерьер помещений. Диффузоры изготавливаются из специальной смеси, обладающей уникальными свойствами и обеспечивающей сочетаемость с другими декоративными материалами. Диффузоры Ventmann предназначены для установки на различные поверхности, не имеют рамок, пригодны для покраски и декорирования. Благодаря этим качествам наша Продукция хорошо сочетается с интерьером и может быть использована в декоративных целях. В ходе общения с нашими Клиентами мы выяснили, что диффузоры, доступные на современном рынке, зачастую не соответствуют их ожиданиям с точки зрения внешнего вида, имеют ограниченный размерный ряд и предполагают снижение уровня потолка, что ограничивает возможности по реализации требуемых интерьерных решений. Мы устранили эти недостатки и готовы предложить Клиентам уникальный продукт, подходящий для самых разнообразных интерьеров.



esv

Энергоэффективные
системы вентиляции

Официальный дистрибьютор:
ООО «Энергоэффективные системы вентиляции»

☎ 8 (800) 500 23 96 Россия (бесплатно)

☎ +7 (499) 110 97 53 Москва и МО

☎ +7 (812) 407 39 79 Санкт-Петербург

✉ info@esv.company

🌐 esv.company

🌐 ventmann.pro

 **Ventmann**

форма подачи воздуха еще никогда не была такой элегантной